

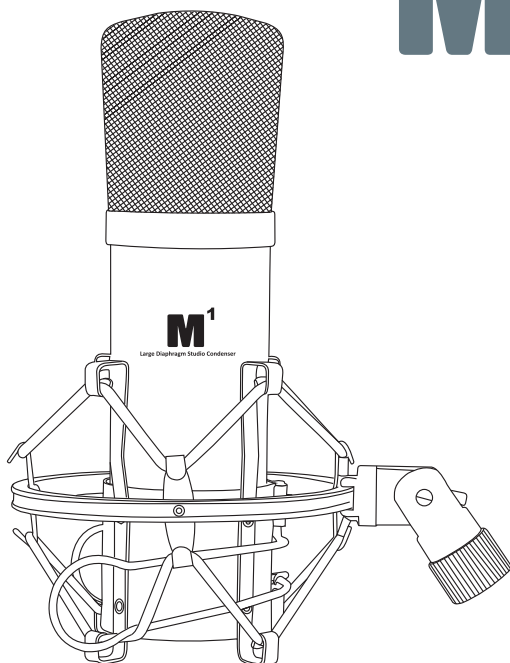



**M<sup>1</sup>**

- **ENGLISH**  
Studio large-diaphragm condenser microphone
- **FRANÇAIS**  
Microphone à condensateur de studio à large diaphragme
- **DEUTSCHE**  
Großmembran-Kondensatormikrofon für Studioaufnahmen
- **ESPAÑOL**  
Micrófono de condensador de estudio de diafragma grande
- **日本語**  
スタジオ用大口径ダイアフラム コンデンサー マイクロホン
- **ITALIANO**  
Microfono a condensatore da studio a diaframma largo

	<p><b>CAUTION</b></p> <p>RISK OF ELECTRIC SHOCK DO NOT OPEN RISQUE DE CHOC ELECTRIQUE NE PAS OUVRIR</p> <p>CAUTION: TO REDUCE THE RISK OF ELECTRIC SHOCK DO NOT REMOVE COVER (OR BACK) NO USER-SERVICEABLE PARTS INSIDE REFER SERVICING TO QUALIFIED PERSONNEL</p> <p>ATTENTION: POUR EVITER LES RISQUES DE CHOC ELECTRIQUE, NE PAS ENLEVER LE COUVERCLE, AUCUN ENTRETIEN DE PIECES INTERIEURES PAR L'USAGER, CONFIER L'ENTRETIEN AU PERSONNEL QUALIFIE. AVIS: POUR EVITER LES RISQUES D'INCENDIE OU D'ELECTROCUTION, N'EXPOSEZ PAS CET ARTICLE A LA PLUIE OU A L'HUMIDITE</p>	
		
		

The lightning flash with arrowhead symbol within an equilateral triangle is intended to alert the user to the presence of uninsulated dangerous voltage within the product's enclosure, that may be of sufficient magnitude to electric shock to persons. The symbol, clear avec point de flèche à l'intérieur d'un triangle équilatéral est utilisé pour avertir l'utilisateur de la présence à l'intérieur du coffret de voltage dangereux non isolé d'ampleur suffisante.

The exclamation point within an equilateral triangle is intended to alert the user of the presence of important operating and maintenance (servicing) instructions in the literature accompanying the appliance. Le point d'exclamation à l'intérieur d'un triangle équilatéral est employé pour avertir les utilisateurs de la présence d'instructions importantes pour le fonctionnement et l'entretien (service) dans le livret d'instruction accompagnant l'appareil.

## ENGLISH

### Important Safety Instructions

1. Read these instructions.
2. Keep these instructions.
3. Heed all warnings.
4. Follow all instructions.
5. Do not use this apparatus near water.
6. Clean only with dry cloth.
7. Do not block any ventilation openings. Install in accordance with the manufacture's instructions.
8. Do not install near any heat sources such as radiators, heat registers, stoves, or other apparatus (including amplifiers) that produce heat.
9. Only use attachments/accessories specified by the manufacturer.

## FRANÇAIS

**ATTENTION:** Pour éviter tout risque d'électrocution ou d'incendie, ne pas exposer cet appareil à la pluie ou à l'humidité. Pour éviter tout risque d'électrocution, ne pas ôter le couvercle ou le dos du boîtier. Cet appareil ne contient aucune pièce remplaçable par l'utilisateur. Confiez toutes les réparations à un personnel qualifié. Le signe avec un éclair dans un triangle prévient l'utilisateur de la présence d'une tension dangereuse et non isolée dans l'appareil. Cette tension constitue un risque d'électrocution. Le signe avec un point d'exclamation dans un triangle prévient l'utilisateur d'instructions importantes relatives à l'utilisation et à la maintenance du produit.

### Consignes de sécurité importantes

1. Veuillez lire toutes les instructions avant d'utiliser l'appareil.
2. Conserver ces instructions pour toute lecture ultérieure.
3. Lisez avec attention toutes les consignes de sécurité.
4. Suivez les instructions du fabricant.
5. Ne pas utiliser cet appareil près d'une source liquide ou dans un lieu humide.
6. Nettoyez l'appareil uniquement avec un tissu humide.
7. Veillez à ne pas obstruer les fentes prévues pour la ventilation de l'appareil. Installez l'appareil selon les instructions du fabricant.
8. Ne pas installer près d'une source de chaleur (radiateurs, etc.) ou de tout équipement susceptible de générer de la chaleur (amplificateurs de puissance par exemple).
9. Ne pas retirer la terre du cordon secteur ou de la prise murale. Les fiches canadiennes avec polarisation (avec une lame plus large) ne doivent pas être modifiées. Si votre

- prise murale ne correspond pas au modèle fourni, consultez votre électricien.
10. Protégez le cordon secteur contre tous les dommages possibles (pincement, tension, torsion,, etc.). Veillez à ce que le cordon secteur soit libre, en particulier à sa sortie du boîtier.
  11. Déconnectez l'appareil du secteur en présence d'orage ou lors de périodes d'inutilisation prolongées.
  12. Consultez un service de réparation qualifié pour tout dysfonctionnement (dommage sur le cordon secteur, baisse de performances, exposition à la pluie, projection liquide dans l'appareil, introduction d'un objet dans le boîtier, etc.).

## **DEUTSCHE**

**ACHTUNG:** Um die Gefahr eines Brandes oder Stromschlags zu verringern, sollten Sie dieses Gerät weder Regen noch Feuchtigkeit aussetzen. Um die Gefahr eines Stromschlags zu verringern, sollten Sie weder Deckel noch Rückwand des Geräts entfernen. Im Innern befinden sich keine Teile, die vom Anwender gewartet werden können. Überlassen Sie die Wartung qualifiziertem Fachpersonal. Der Blitz mit Pfeilspitze im gleichseitigen Dreieck soll den Anwender vor nichtisolierter "gefährlicher Spannung" im Geräteinnern warnen. Diese Spannung kann so hoch sein, dass die Gefahr eines Stromschlags besteht. Das Ausrufezeichen im gleichseitigen Dreieck soll den Anwender auf wichtige Bedienungs- und Wartungsanleitungen aufmerksam machen, die im mitgelieferten Informationsmaterial näher beschrieben werden.

### **Wichtige Sicherheitsvorkehrungen**

1. Lesen Sie alle Anleitungen, bevor Sie das Gerät in Betrieb nehmen.
2. Bewahren Sie diese Anleitungen für den späteren Gebrauch gut auf.
3. Bitte treffen Sie alle beschriebenen Sicherheitsvorkehrungen.
4. Befolgen Sie die Anleitungen des Herstellers.
5. Benutzen Sie das Gerät nicht in der Nähe von Wasser oder Feuchtigkeit.
6. Verwenden Sie zur Reinigung des Geräts nur ein feuchtes Tuch.
7. Blockieren Sie keine Belüftungsöffnungen. Nehmen Sie den Einbau des Geräts nur entsprechend den Anweisungen des Herstellers vor.
8. Bauen Sie das Gerät nicht in der Nähe von Wärmequellen wie Heizkörpern, Wärmeklappen, Öfen oder anderen Geräten (inklusive Verstärkern) ein, die Hitze erzeugen.
9. Setzen Sie die Sicherheitsfunktion des polarisierten oder geerdeten Steckers nicht außer Kraft. Ein polarisierter Stecker hat zwei flache, unterschiedlich breite Pole. Ein geerdeter Stecker hat zwei flache Pole und einen dritten Erdungsstift. Der breitere Pol oder der dritte Stift dient Ihrer Sicherheit. Wenn der vorhandene Stecker nicht in Ihre Steckdose passt, lassen Sie die veraltete Steckdose von einem Elektriker ersetzen.
10. Schützen Sie das Netzkabel dahingehend, dass niemand darüber laufen und es nicht geknickt werden kann. Achten Sie hierbei besonders auf Netzstecker, Mehrfachsteckdosen und den Kabelanschluss am Gerät.
11. Ziehen Sie den Netzstecker des Geräts bei Gewittern oder längeren Betriebspausen aus der Steckdose.
12. Überlassen Sie die Wartung qualifiziertem Fachpersonal. Eine Wartung ist notwendig, wenn das Gerät auf irgendeine Weise, beispielsweise am Kabel oder Netzstecker beschädigt wurde, oder wenn Flüssigkeiten oder Objekte in das Gerät gelangt sind, es Regen oder Feuchtigkeit ausgesetzt war, nicht mehr wie gewohnt betrieben werden kann oder fallen gelassen wurde.

## **ESPAÑOL**

**PRECAUCION:** Para reducir el riesgo de incendios o descargas, no permita que este aparato quede expuesto a la lluvia o la humedad. Para reducir el riesgo de descarga eléctrica, nunca quite la tapa ni el chasis. Dentro del aparato no hay piezas susceptibles de ser reparadas por el usuario. Dirija cualquier reparación al servicio técnico oficial. El símbolo del relámpago dentro del triángulo equilátero pretende advertir al usuario de la presencia de "voltajes peligrosos" no aislados dentro de la carcasa del producto, que pueden ser de la magnitud suficiente como para constituir un riesgo de descarga eléctrica a las personas. El símbolo de exclamación dentro del triángulo equilátero quiere advertirle de la existencia de importantes instrucciones de manejo y mantenimiento (reparaciones) en los documentos que se adjuntan con este aparato.

### **Instrucciones importantes de seguridad**

1. Lea todo este manual de instrucciones antes de comenzar a usar la unidad.
2. Conserve estas instrucciones para cualquier consulta en el futuro.
3. Cumpla con todo lo indicado en las precauciones de seguridad.
4. Observe y siga todas las instrucciones del fabricante.
5. Nunca utilice este aparato cerca del agua o en lugares húmedos.
6. Limpie este aparato solo con un trapo suave y ligeramente humedecido.
7. No bloquee ninguna de las aberturas de ventilación. Instale este aparato de acuerdo a las instrucciones del fabricante.
8. No instale este aparato cerca de fuentes de calor como radiadores, calentadores, hornos u otros aparatos (incluyendo amplificadores) que produzcan calor.
9. No anule el sistema de seguridad del enchufe de tipo polarizado o con toma de tierra. Un enchufe polarizado tiene dos bornes, uno más ancho que el otro. Uno con toma de tierra tiene dos bornes normales y un tercero para la conexión a tierra. El borne ancho o el tercero se incluyen como medida de seguridad. Cuando el enchufe no encaje en su salida de corriente, llame a un electricista para que le cambie su salida anticuada.
10. Evite que el cable de corriente quede en una posición en la que pueda ser pisado o aplastado, especialmente en los enchufes, receptáculos y en el punto en el que salen de la unidad.
11. Desconecte de la corriente este aparato durante las tormentas eléctricas o cuando no lo vaya a usar durante un periodo de tiempo largo.
12. Dirija cualquier posible reparación solo al servicio técnico oficial. Deberá hacer que su aparato sea reparado cuando esté dañado de alguna forma, como si el cable de corriente o el enchufe están dañados, o si se han derramado líquidos o se ha introducido algún objeto dentro de la unidad, si esta ha quedado expuesta a la lluvia o la humedad, si no funciona normalmente o si ha caído al suelo.

## **ITALIANO**

**ATTENZIONE:** per ridurre il rischio di incendio o di scariche elettriche, non esponete questo apparecchio a pioggia o umidità. Per ridurre il pericolo di scariche elettriche evitate di rimuoverne il coperchio o il pannello posteriore. Non esistono all'interno dell'apparecchio parti la cui regolazione è a cura dell'utente. Per eventuale assistenza, fate riferimento esclusivamente a personale qualificato. Il fulmine con la punta a freccia all'interno di un triangolo equilatero avvisa l'utente della presenza di "tensioni pericolose" non isolate all'interno dell'apparecchio, tali da costituire un possibile rischio di scariche elettriche dannose per le persone. Il punto esclamativo all'interno di un triangolo equilatero avvisa l'utente della presenza di importanti istruzioni di manutenzione (assistenza) nella documentazione che accompagna il prodotto.

## Importanti Istruzioni di Sicurezza

1. Prima di usare l'apparecchio, vi preghiamo di leggerne per intero le istruzioni.
2. Conservate tali istruzioni per una eventuale consultazione futura.
3. Vi preghiamo di rispettare tutte le istruzioni di sicurezza.
4. Seguite tutte le istruzioni del costruttore.
5. Non usate questo apparecchio vicino ad acqua o umidità.
6. Pulite l'apparecchio esclusivamente con un panno asciutto.
7. Evitate di ostruire una qualsiasi delle aperture di ventilazione. Posizionatelo seguendo le istruzioni del costruttore.
8. Non posizionatelo vicino a sorgenti di calore come radiatori, scambiatori di calore, forni o altri apparecchi (amplificatori compresi) in grado di generare calore.
9. Non disattivate la protezione di sicurezza costituita dalla spina polarizzata o dotata di collegamento a terra. Una spina polarizzata è dotata di due spinotti, uno più piccolo ed uno più grande. Una spina dotata di collegamento a terra è dotata di due spinotti più un terzo spinotto di collegamento a terra. Questo terzo spinotto, eventualmente anche più grande, viene fornito per la vostra sicurezza. Se la spina fornita in dotazione non si adatta alla vostra presa, consultate un elettricista per la sostituzione della presa obsoleta.
10. Proteggete il cavo di alimentazione in modo che non sia possibile camminarci sopra né piegarlo, con particolare attenzione alle prese, ai punti di collegamento e al punto in cui esce dall'apparecchio.
11. Staccate l'apparecchio dalla alimentazione in caso di temporali o tempeste o se non lo usate per un lungo periodo.
12. Per l'assistenza, fate riferimento esclusivamente a personale qualificato. È necessaria l'assistenza se l'apparecchio ha subito un qualsiasi tipo di danno, come danni al cavo o alla spina di alimentazione, nel caso in cui sia stato versato del liquido o siano caduti oggetti al suo interno, sia stato esposto a pioggia o umidità, non funzioni correttamente o sia stato fatto cadere.

## 日本語



警告

電気製品は安全のための注意事項を守らないと、火災や人身事故になることがあります。

この取扱説明書には、事故を防ぐための重要な注意事項と製品の取り扱い方を示しています。この取扱説明書をよくお読みのうえ、製品を安全にお使いください。お読みになったあとは、いつでも見られるところに必ず保管してください。

ICON製品は安全に十分配慮して設計されています。しかし、電気製品はすべて、まちがった使いかたをすると、火災や感電などにより人身事故になることがあり危険です。事故を防ぐために次のことを必ずお守りください。

### 安全のための注意事項を守る

この取扱説明書の注意事項をよくお読みください。製品全般の注意事項が記載されています。

### 故障したら使わない

本体やACパワーアダプター、充電器などの動作がおかしくなったり、破損しているのにお気付きの場合はすぐにお買い上げ店またはアイコンサービス窓口修理をご依頼ください。

### 万一、異常が起きたら











- ① アイコンサービスセンター
- ② USBケーブルを抜く
- ③ お買い上げ店またはアイコンサービス窓口修理を依頼する



変な音・  
においがしたら、  
煙が出たら



## 警告表示の意味

取扱説明書および製品では、次のような表示をしています。表示の内容をよく理解してから本文をお読みください。

 <b>警告</b> この表示の注意事項を守らないと、火災・感電・破裂などにより死亡や大けがなどの人身事故が生じることがあります	 <b>注意</b> この表示の注意事項を守らないと、感電やその他の事故によりけがをしたり周辺の器具に損害を与えたりすることがあります。	<b>注意を促す記号</b> 火災  感電  指挟み 
		<b>行為を禁止する記号</b> 禁止  分解禁止  接触禁止 
		<b>行為を指示する記号</b> プラグをコンセントから抜く  強制 

 <b>警告</b>	 	下記の注意事項を守らないと火災・感電により死亡や大けがの原因となります。
---	---	--------------------------------------

### 分解や改造をしない

火災や感電の原因となります。絶対に自分で分解しないでください。内部の点検や修理はお買い上げ店またはアイコンサービ窓口にご依頼ください。

### 内部に水や異物を入れない

水や異物が入ると火災や感電の原因となります。この機種は防水構造にはなっていませんので、水中や雨天での使用はできません。万一、水や異物が入ったときは、すぐにスイッチを切り、ACパワーアダプターや充電器をコンセントから抜いてください。電池を使用している場合は、すぐに電池を取り出してください。そして、お買い上げ店またはアイコンサービ窓口にご相談ください。

### 雷が鳴りだしたら、使用しない

遠くで雷が鳴りだしたときは、落雷を避けるため、すぐにご使用を中止してください。屋外で使用時は、安全な場所へ避難してください。

### 持ち運びのときに振り回さない

ショルダーベルトやハンドストラップに手を通したまま本体を固定しないで持ち運ぶと、本体に衝撃を与えたり、ドアにはさまったりして故障やけがの原因となります。持ち運ぶときは、手でおさえるか、ポケットに入れるなど固定してください。

### 電源コードを傷つけない

電源コードを傷つけると、火災や感電の原因となります。・電源コードを加工したり、傷つけたりしない。・重いものをのせたり、引っ張ったりしない。・熱器具に近づけない。加熱しない。・電源コードを抜くときは、必ずプラグを持って抜く。万一、電源コードが傷んだら、お買い上げ店またはアイコンサービ窓口へ交換をご依頼ください。

 <b>注意</b>	下記の注意事項を守らないとけがをしたり周辺の家財に損害を与えたりすることがあります。
---	--

### 湿気やほこり、油煙、湯気の多い場所では使わない

上記のような場所で使うと、火災や感電の原因となることがあります。

### 長期間使用しないときは、電源をはずす

長期間使用しないときは電源コードやバッテリーをはずして保管してください。火災の原因となることがあります。

### コード類は正しく配置する

電源コード、AVケーブルやUSBケーブルを抜くケーブルは足に引っかけると製品の落下や転倒などによりけがの原因となることがあるため、十分注意して接続・配置してください。

## ENGLISH

<b>Introduction</b> .....	1
<b>Register your ICON ProAudio product to your personal account</b> .....	2
<b>Features</b> .....	3
<b>Operating the M1</b> .....	4
Powering the M1.....	4
Setting up the signal level.....	4
Microphone Placement.....	4
P-Poping.....	5
Mounting the M1.....	5
<b>Specifications</b> .....	5
<b>Services</b> .....	6

## FRANÇAIS

<b>Introductions</b> .....	7
<b>Enregistrement de votre produit ICON Pro Audio sur votre compte personnel</b> .....	8
<b>Caractéristiques</b> .....	9
<b>Utilisation du M1</b> .....	10
Mise sous tension du M1.....	10
Réglage du niveau du signal.....	10
Placement du microphone.....	10
P-Poping.....	11
Fixation du M1.....	11
<b>Spécifications</b> .....	11
<b>Entretien et réparations</b> .....	12

## DEUTSCHE

<b>Einführung</b> .....	13
<b>So registrieren Sie Ihr ICON Pro Audio- Produkt in Ihrem persönlichen Konto</b> .....	14
<b>Funktionen</b> .....	15
<b>Betrieb des M1</b> .....	16
Energieversorgung des M1.....	16
Signalpegel einstellen.....	16
Platzierung des Mikrofons.....	16-17
Popschutz.....	17
Montage des M1.....	17
<b>Technische Daten</b> .....	18
<b>Wartung und Reparatur</b> .....	19

## ESPAÑOL

Introducción.....	20
<b>Registre su producto ICON Pro Audio en su cuenta personal</b> .....	21
<b>Características</b> .....	22
<b>Operación del M1</b> .....	23
Encendido del M1.....	23
Ajuste del nivel de señal.....	23
Ubicación del micrófono.....	23-24
Estallidos.....	24
Instalación del M1.....	24
<b>Especificaciones</b> .....	25
<b>Servicio</b> .....	26

## 日本語

はじめに.....	27
お客様のアカウントでICON Pro Audio 製品をご登録ください.....	28
機能.....	29
M1の使用法.....	30
M1の電源供給.....	30
信号レベルの設定.....	30
マイクロホンの配置.....	30-31
Pポッピング.....	31
M1の配置.....	31
製品仕様.....	32
修理について.....	33

## ITALIANO

Introduzione.....	34
<b>Registrate nel vostro account il prodotto ICON Pro Audio acquistato</b> .....	35
<b>Caratteristiche</b> .....	36
<b>Uso dell'M1</b> .....	37
Alimentazione dell'M1.....	37
Regolazione del livello del segnale.....	37
Posizionamento del microfono.....	37-38
P-Popping.....	38
Montaggio dell'M1.....	38
<b>Dati tecnici</b> .....	39
<b>Revisione</b> .....	40



## ***Introduction***

Thank you for purchasing the ICON M1 studio large-diaphragm condenser microphone. We sincerely trust this product will provide years of satisfactory service, but if anything is not to your complete satisfaction, we will endeavor to make things right.

In these pages, you'll find a detailed description of the features of the M1, step-by-step instructions for its setup and use, and full specifications.

Please register the product on our website at the below link [www.iconproaudio.com/registration](http://www.iconproaudio.com/registration):

You'll also find a warranty card enclosed---please don't forget to fill it out and mail it so that you can receive online technical support at: [www.iconproaudio.com](http://www.iconproaudio.com). And so we can send you updated information about these and other ICON products in the future. As with most electronic devices, we strongly recommend you retain the original packaging. In the unlikely event the product must be returned for servicing, the original packaging (or reasonable equivalent) is required.

With proper care , your M1 will operate without any trouble for many years. We recommend that you record your serial number in the space provided below for future reference.

## ***Register your ICON ProAudio product to your personal account***

### **1. Check serial number of your device**

Please go to [http:// iconproaudio.com/registration](http://iconproaudio.com/registration) or scan the QR code below.



Input your device's serial number and the other information on the screen. Click "Submit".

A message will pop up showing your device information such as model name and its serial number - Click "Register this device to my account" or if you see any other message, please contact our after-sales service team

### **2. Log in to your personal account page for existing user or sign up for new user**

Existing user: Please log into your personal user page by inputting your user name and password.

New user: Please click "Sign Up" and fill in all the information.

### **3. Download all useful materials**

All your registered devices under your account will show on the page. Each product will be listed along with all its available files such as drivers, firmware, user manual in different languages and bundled software etc. for download.

Please make sure you have download the necessary files such as driver before you begin device installation.

## Features

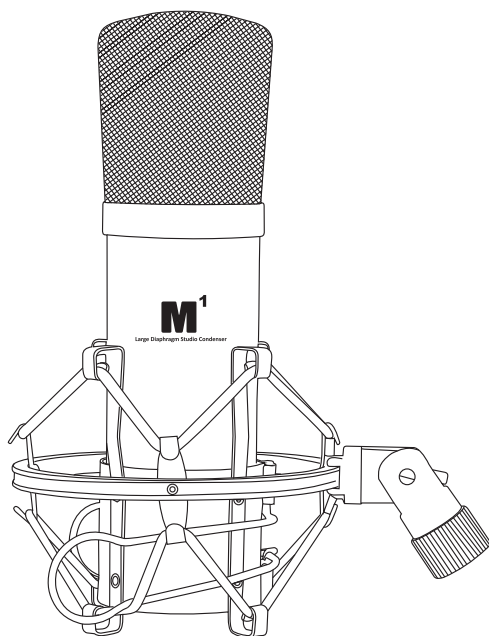

- Professional Large-diaphragm condenser microphone for unsurpassed audio quality
- Ideal as main and support microphone for most differing recording situations
- Cardioid pickup pattern for outstanding sound source separation and feedback rejection
- Pressure-gradient transducer with shock-mounted capsule
- Perfect for vocals and acoustic instruments
- External 36-52 Volt phantom power operation
- Heavy-duty suspension mount, windscreen and aluminum transport case included
- Ultra-rugged construction with metal die-cast body
- High-quality components and exceptionally rugged construction ensure long life.

## **Operating the M1**

### **Powering the M1**

The M1 is a large diaphragm condenser microphone and therefore needs to be operated by connecting a phantom power supply. Phantom power is standard on most quality mixers, outboard MIC-pres and hard disk recorders. If necessary an external phantom power supply can also be used. The M1 receives the phantom power directly from a MIC cable when connected to a mixer or other microphone input that includes a phantom supply. The power is actually sent OUT of the microphone INPUT, riding silently along with the audio signal. Most mixers have a switch to engage the phantom power so be sure to check that the phantom power is on.

### **Setting up the signal level**

When connecting the M1 to a mixer or recorder input, be sure that the input is of microphone level. Also, be sure that the phantom power is engaged as explained at the previous section “Powering the M1”. Most mixers and recorders of reasonable quality will offer a microphone input with MIC trim (usually called Trim or Gain) control. The purpose of the MIC trim control is to optimize the amount of good signal to any noise associated with the mixers electronics. A good MIC pre with trim also will have a Peak or Clip LED. To set a good level on the MIC, set the M1 up in front of the desired sound source and slowly raise the MIC trim control until you see the Peak LED light up. Then, turn the mix trim control down until the LED does not light any more. On most mixers, the ideal setting is that the trim control is turned up as much as possible without lighting the Peak LED.

### **Microphone Placement**

In order to maximize the sound quality, you must pay careful attention to the placement of your M1 and how it is positioned for the instrument or vocalist that you are miking. All microphones, especially unidirectional or cardioid microphones, exhibit a phenomenon know as the “proximity effect”. Very simply put, proximity effect is a resulting change in the frequency response of a microphone based on the position of the MIC capsule relative to the sound source. Specifically, when you point a cardioid MIC directly at the sound source (on-axis) you will get the best frequency response, however, when you start pointing the microphone slightly away (off-axis) you will notice the low frequency dropping off and the microphone will start to sound thinner.

For most vocal applications you'll want to position the microphone directly in front of the artist. The same may be true for miking instruments. However, you can make some pretty amazing equalization adjustments by slightly changing the angle of the capsule to the sound source. This can be a very useful technique in capturing the optimum sound of drum set, acoustic guitar, piano or other instruments in a live room or sound stage. Experimentation and experience are the best teachers in getting good sounds, so plug in!

## P-Poping

P-Poping is that annoying pop that you can get when the microphone diaphragm gets a blast of air from a vocalist pronouncing words with the letter “P” included. There are a few ways to deal with the problem including using an external pop filter. Some famous engineers have relied on an old nylon stocking over a bent clothes hanger, which actually works very well. For a cleaner solution, try ICON PF-01 pop filter. You can also try placing the microphone slightly off axis (on a slight angle) from the vocalist. This can often solve the problem without using an external pop filter.

## Mounting the M1

Mount your M1 into the provided suspension mount as the diagrams illustrated below.

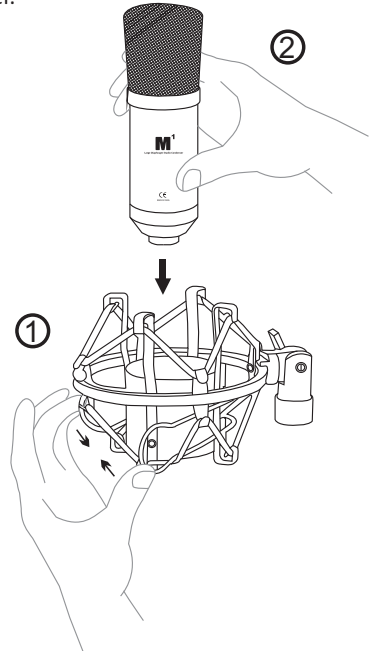

## Specifications

Acoustical operating principle	Pressure gradient transducer
Directional pattern	Cardioid
Frequency range	20Hz – 20KHz
Sensitivity	-37dBV/Pa
Rated Impedance	200 Ohms
Min. load impedance	1000 Ohms
SPL	144dB
S/N ratio	78dB
Dynamic range	128dB
Power supply voltage	48V +/-3V
Current consumption	4mA
Weight (Microphone only)	0.25Kg (0.55lb)
(with suspension mount)	0.43Kg (0.95lb)
Dimensions	46mm (dia.) x 157mm (L)
	1.8" (dia.) x 6.2" (L)

# Services

If your M1 needs servicing follow these instructions.

Check our online Help Center at <http://support.iconproaudio.com/hc/en-us>, for information, knowledge, and downloads such as:

1. FAQ
2. Download
3. Learn More
4. Forum

Very often you will find solutions on these pages. If you don't find a solution, create a support ticket at our online Help Center at the link below, and our technical support team will assist you as soon as we can.

Navigate to <http://support.iconproaudio.com/hc/en-us> and then sign in to submit a ticket.

As soon as you have submitted an inquiry ticket, our support team will assist you to resolve the problem with your ICON ProAudio device as soon as possible.

To send defective products for service:

1. Ensure the problem is not related to operation error or external system devices.
2. Keep this owner's manual. We don't need it to repair the unit.
3. Pack the unit in its original packaging including end card and box. This is very important. If you have lost the packaging, please make sure you have packed the unit properly. ICON is not responsible for any damage that occurs due to non-factory packing.
4. Ship to the ICON tech support center or the local return authorization. See our service centers and distributor service points at the link below:

If you are located in US

Send the product to:

North America

Mixware, LLC —U.S. Distributor

11070 Fleetwood Street —Unit F.

Sun Valley, CA 91352; USA

Tel.: (818) 578 4030

Contact: [www.mixware.net/help](http://www.mixware.net/help)

If you are located in Europe

Send the product to:

Sound Service GmbH European

Headquarter Moriz-Seeler-Straße

3D-12489 Berlin

Telephone: +49 (0)30 707 130-0

Fax: +49 (0)30 707 130-189

E-Mail: [info@sound-service.eu](mailto:info@sound-service.eu)

If you are located in Hong Kong

Send the product to:

ASIA OFFICE:

Unit F, 15/F., Fu Cheung Centre,

No. 5-7 Wong Chuk Yueng

Street, Fotan, Sha Tin, N.T., Hong Kong.

5. For additional update information please visit our website at: [www.iconproaudio.com](http://www.iconproaudio.com)

## Introductions

Nous vous remercions pour l'achat Micro à condensateur de studio à large diaphragme M1 d'ICON, Nous pensons sincèrement que ce produit vous comblera pendant des années mais, si quelque chose ne vous convient pas, nous y nous efforcerons d'y remédier.

Au fil de ces pages vous découvrirez une description détaillée des caractéristiques du M1, des instructions de configuration et d'utilisation étape par étape ainsi que toutes les spécifications.

Veillez enregistrer le produit sur notre site Web à l'aide du lien [www.iconproaudio.com/registration](http://www.iconproaudio.com/registration) :

Vous trouverez également une carte de garantie ; n'oubliez pas de la remplir et de l'envoyer afin de pouvoir être aidé en ligne sur le lien : [www.iconproaudio.com](http://www.iconproaudio.com). Nous pouvons ainsi vous communiquer des informations mises à jour concernant ces produits mais aussi sur d'autres produits ICON. Comme pour la plupart des appareils électroniques, nous vous conseillons de conserver l'emballage original. Dans le cas très improbable ou vous deviez renvoyer ce produit, nous réclamerions l'emballage original (ou un équivalent raisonnable).

Avec des soins appropriés, votre M1 fonctionnera sans problème pendant des années. Nous vous conseillons d'enregistrer votre numéro de série dans l'espace ci-dessous à titre de référence future.

## **Enregistrement de votre produit ICON Pro Audio sur votre compte personnel**

### **1. Vérifiez le numéro de série de votre appareil**

Allez sur <http://iconproaudio.com/registration> ou numérisez le code QR cidessous.



Saisissez le numéro de série de votre appareil et les autres informations demandées à l'écran. Cliquez sur « Submit ».

Un message apparaîtra avec des informations sur votre appareil, telles que le nom du modèle et son numéro de série. Cliquez sur « Register this device to my account » ou si vous voyez un autre message, veuillez communiquer avec notre équipe de service après-vente.

### **2. Ouvrez une session sur votre page de compte personnel ou inscrivez-vous en tant que nouvel utilisateur**

Utilisateur existant : Veuillez vous connecter à votre page d'utilisateur personnelle en saisissant votre nom d'utilisateur et votre mot de passe.

Nouvel utilisateur : Veuillez cliquer sur « Sign Up » et remplir toutes les informations.

### **3. Télécharger tous les documents utiles**

Tous les appareils enregistrés sous votre compte apparaîtront sur cette page. Chaque produit sera répertorié avec tous ses fichiers disponibles au téléchargement, tels que les pilotes, les micrologiciels, les modes d'emploi en différentes langues et les progiciels, etc. Veuillez vous assurer que vous avez téléchargé les fichiers nécessaires, tels que le pilote, avant de commencer l'installation de l'appareil



## Caractéristiques

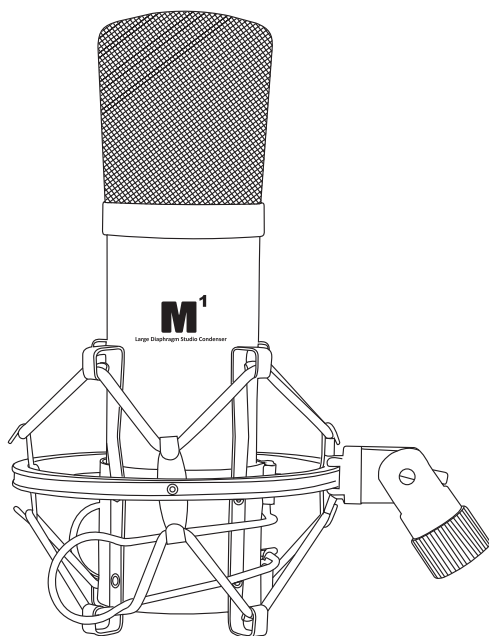

- Microphone à condensateur professionnel à large diaphragme pour une qualité audio inégalée
- Idéal comme microphone et support principal pour la plupart des situations d'enregistrement différés
- Configuration cardioïde pour une séparation de la source sonore et une contre-réaction exceptionnelles
- Transducteur à gradient de pression avec une capsule antichoc
- Instruments vocaux et acoustiques parfaits
- Fonctionnement sur alimentation fantôme externe 36-52 Volts
- Pied de fixation robuste, écran anti-vent et mallette de transport en aluminium inclus
- Corps coulé en métal ultra robuste
- Composants de haute qualité et fabrication exceptionnellement robuste assurant une longue utilisation.

# Utilisation du M1

## Mise sous tension du M1

Le M1 est un microphone à condensateur à large diaphragme ; il doit donc être utilisé au moyen d'une alimentation fantôme. La plupart des consoles de mixage, des préamplificateurs externes et des enregistreurs sur disques dur utilisent une alimentation fantôme standard. Une alimentation fantôme externe peut également être utilisée si nécessaire. Le M1 reçoit une alimentation fantôme directement sur le câble micro le reliant à la console de mixage ou d'une autre entrée micro offrant ce type d'alimentation. L'alimentation est alors transmise avec le signal par le câble d'entrée micro de façon inaudible. La plupart des consoles de mixage disposent d'un commutateur permettant d'activer l'alimentation fantôme pour s'assurer que celle-ci est bien activée.

## Réglage du niveau du signal

Lorsque vous connectez le micro M1 à l'entrée d'une console de mixage ou d'un enregistreur, il convient de s'assurer que cette entrée est bien au niveau du micro. Veillez également à ce que l'alimentation fantôme soit activée comme expliqué à la section précédente « Mise sous tension du M1 ». La plupart des consoles de mixage et des enregistreurs de qualité sont équipés d'une entrée micro avec réglage de gain (généralement appelé Trim ou Gain). Ce réglage de gain permet d'optimiser le niveau du signal micro par rapport au bruit de fond induit par l'électronique des consoles. Un bon préamplificateur micro équipé de contrôle de gain aura un voyant d'écrêtage (PEAK ou CLIP). Pour obtenir un bon niveau micro, placez M1 en face de la source et augmentez progressivement le gain jusqu'à ce que le témoin PEAK s'allume. Baissez ensuite le gain jusqu'à ce que le voyant reste éteint. Sur la plupart des consoles de mixage, le résultat optimal est obtenu en réglant le gain le plus haut possible sans que le voyant PEAK s'allume.

## Placement du microphone

Pour optimiser au maximum la qualité sonore, vous devez porter une attention particulière au placement de votre M1 par rapport à l'instrument ou au chanteur que vous enregistrez. Tous les micros, et en particulier les micros unidirectionnels ou cardioïdes, sont très sensibles à un phénomène connu sous le nom « effet de proximité ». En termes simples, l'effet de proximité se caractérise par une variation de la réponse en fréquence du micro en fonction de la position de la capsule par rapport à la source sonore. Plus précisément, lorsque vous pointez un micro cardioïde en direction de la source sonore (dans l'axe), la réponse en fréquence s'améliore ; à l'inverse, lorsque vous désaxez le micro par rapport à la source, les graves sont plus particulièrement atténués et le son devient plus aigu.

Pour la plupart des applications de chant, on cherchera à placer le micro directement en face de l'artiste. La même règle peut s'appliquer pour la prise d'instruments. Cependant, de surprenantes nuances d'égalisation peuvent être obtenues en désaxant légèrement la capsule par rapport à la source sonore. Cela peut être une technique très utile pour une prise optimale des sons de batterie, guitare acoustique, piano ou autres instruments en live ou sur scène. Rien ne remplacera l'expérience dans le domaine de la prise de son ; passez alors à la pratique !

## P-Poping

Le P-Poping est un bruit désagréable produit par le micro lorsque le diaphragme reçoit le souffle d'un chanteur prononçant un « P ». Il existe différentes solutions permettant de palier à ce problème, dont le recours à un filtre anti-pop externe. Certains ingénieurs du son parmi les plus prestigieux emploient pour cela un bon vieux bas nylon enfilé sur un cintre plié et obtiennent d'excellents résultats. Essayez le filtre pop ICON PF-01 comme solution simple. Vous pouvez également désaxer légèrement le micro par rapport au chanteur (un petit angle). Cette technique peut souvent résoudre le problème sans faire appel à un filtre anti-pop externe.

## Fixation du M1

Le M1 peut être fixé sur le pied fourni comme illustré sur le schéma ci-dessous.

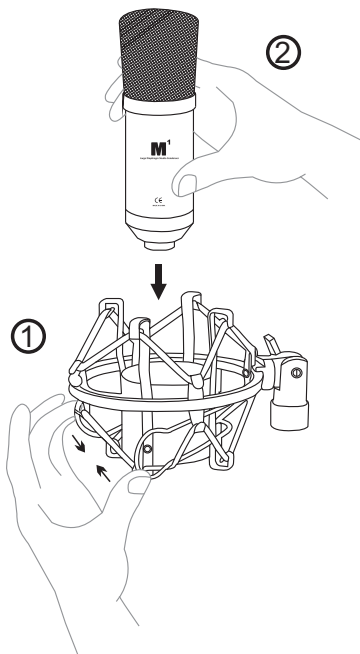

## Spécifications

Acoustical operating principle	Pressure gradient transducer
Directional pattern	Cardioid
Frequency range	20Hz – 20KHz
Sensitivity	-37dBV/Pa
Rated Impedance	200 Ohms
Min. load impedance	1000 Ohms
SPL	144dB
S/N ratio	78dB
Dynamic range	128dB
Power supply voltage	48V +/-3V
Current consumption	4mA
Weight (Microphone only)	0.25Kg (0.55lb)
(with suspension mount)	0.43Kg (0.95lb)
Dimensions	46mm (dia.) x 157mm (L)
	1.8" (dia.) x 6.2" (L)

## Entretien et réparations

Si vous devez faire réparer votre M1, suivre ces instructions.

Consultez notre centre d'aide en ligne sur <http://support.iconproaudio.com/hc/en-us>, pour plus d'informations, de connaissances et de téléchargements tels que.

1. FAQ
2. Téléchargements
3. En savoir plus
4. Forum

Le plus souvent, vous trouvez des solutions sur ces pages. Si vous ne trouvez pas une solution, demandez un ticket d'assistance à notre Service à la clientèle en ligne (ACS) via le lien ci-dessous, et notre équipe d'assistance technique vous apportera une aide dès que possible.

Allez à <http://support.iconproaudio.com/hc/en-us>, connectez-vous pour soumettre un ticket ou cliquez sur « Submit a ticket » sans avoir à vous connecter. Dès réception de votre ticket, notre équipe d'assistance vous aide à résoudre le problème que vous avez avec votre appareil ICON ProAudio.

Pour envoyer des produits défectueux pour réparation:

1. Confirmer que le problème ne provienne pas d'une erreur de manipulation ou de périphériques externes.
2. Conserver ce manuel de l'opérateur. Nous n'en avons pas besoin pour réparer l'unité.
3. Emballer l'unité dans son emballage original y compris la carte et la boîte. Ceci est très important. Si vous avez perdu l'emballage, assurez-vous de bien avoir emballé l'unité. ICON n'est pas responsable de dégât occasionnés par un emballage qui ne soit pas d'usine.
4. Envoyer au centre de SAV d'ICON ou au bureau des renvois autorisé. Consultez le lien cidessous pour connaître nos centres de services et les points de service de distribution:

Si vous êtes à Hong Kong  
Envoyer le produit à :  
**BUREAU EN ASIE:**  
**Unit F, 15/F., Fu Cheung Centre,**  
**No. 5-7 Wong Chuk Yueng Street,**  
**Fotan,**  
**Sha Tin, N.T., Hong Kong.**

Si vous êtes à North America  
Envoyer le produit à :  
**North America**  
**Mixware, LLC – U.S. Distributor**  
**11070 Fleetwood Street – Unit F.**  
**Sun Valley, CA 91352; USA**  
**Tel.: (818) 578 4030**  
**Contact: [www.mixware.net/help](http://www.mixware.net/help)**

Si vous êtes à Europe  
Envoyer le produit à :  
**Sound Service**  
**GmbH European**  
**Headquarter Moriz-Seeler-Straße**  
**3D-12489 Berlin**  
**Telephone: +49 (0)30 707 130-0**  
**Fax: +49 (0)30 707 130-189**  
**E-Mail: [info@sound-service.eu](mailto:info@sound-service.eu)**

5. For additional update information please visit our website at:  
[www.iconproaudio.com](http://www.iconproaudio.com)

## **Einführung**

Vielen Dank, dass Sie sich für den ICON M1 Studio Großmembran-Kondensator-Mikrofon. Wir haben vollstes Vertrauen darin, dass dieses Produkt Ihnen jahrelang zuverlässige Dienste leisten wird. Sollten sie aber aus irgendwelchen Gründen nicht vollauf zufrieden sein, werden wir unser Möglichstes tun, diesen Zustand zu beheben.

Auf den folgenden Seiten finden Sie eine detaillierte Beschreibung des M1 , eine Schritt-für-Schritt Anleitung für Setup und Betrieb, sowie sämtliche technischen Details.

Bitte registrieren Sie das Produkt unter dem folgenden Link auf unserer Website: [www.iconproaudio.com/registration](http://www.iconproaudio.com/registration).

Sie werden außerdem eine beigelegte Garantiekarte finden. Bitte vergessen Sie nicht, diese auszufüllen und uns zuzuschicken, damit Sie auf unseren Online- Support unter [www.iconproaudio.com](http://www.iconproaudio.com) zugreifen können und damit wir Ihnen aktuelle Informationen über dieses und andere ICON-Produkte zusenden können. Wie bei den meisten elektronischen Geräten empfehlen wir dringend, die Originalverpackung aufzubewahren. Für den unwahrscheinlichen Fall, dass das Produkt zur Reparatur zurückgesendet werden muss, ist die Originalverpackung (oder ein gleichwertiger Ersatz) unbedingt erforderlich.

Mit entsprechender Pflege Sie Ihr M1 viele Jahre lang problemlos betreiben können. Wir empfehlen, dass Sie Ihre Seriennummer in dieser Bedienungsanleitung notieren, um eventuell später darauf zurückgreifen zu können.

## ***So registrieren Sie Ihr ICON Pro Audio- Produkt in Ihrem persönlichen Konto***

### **1. Überprüfen Sie die Seriennummer Ihres Geräts**

Gehen Sie zu <http://iconproaudio.com/registration> oder scannen Sie den untenstehenden QR-Code



Geben Sie die Seriennummer Ihres Geräts und die anderen erforderlichen Informationen auf dem Bildschirm ein. Klicken Sie auf „Submit“.

Daraufhin wird eine Meldung mit den Daten Ihres Geräts wie dem Modellnamen und der Seriennummer angezeigt. – Klicken Sie auf „Register this device to my account“ oder wenden Sie sich unseren Kundendienst, falls eine andere Meldung angezeigt wird

### **2. Melden Sie sich als bestehender Benutzer bei Ihrer persönlichen Benutzerseite an oder registrieren Sie sich als neuer Benutzer**

**Bestehender Benutzer:** Melden Sie sich bei Ihrer persönlichen Benutzerseite an, indem Sie Ihren Benutzernamen und Ihr Passwort eingeben.

**Neuer Benutzer:** Klicken Sie auf „Sign Up“ und geben Sie alle Informationen ein.

### **3. Laden Sie alle nützlichen Materialien herunter**

Auf dieser Seite werden alle für Ihr Konto registrierten Geräte angezeigt. Jedes Produkt wird zusammen mit allen verfügbaren Dateien wie Treiber, Firmware, Benutzerhandbuch in verschiedenen Sprachen sowie Software-Bundles zum Herunterladen aufgeführt. Stellen Sie sicher, dass Sie die erforderlichen Dateien wie zum Beispiel Treiber heruntergeladen haben, bevor Sie mit der Installation des Geräts beginnen.

## Funktionen

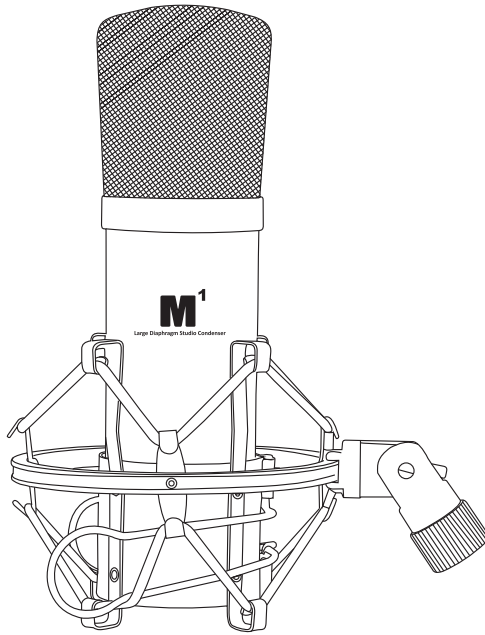

- Professionelles Großmembran-Kondensatormikrofon für einzigartige Audioqualität
- Das Mikrofon kann bei den meisten Aufnahmen als Haupt- bzw. als zusätzliches Mikrofon eingesetzt werden.
- Nierencharakteristik für außergewöhnliche Isolierung der Signalquellen und Rückkopplungsunterdrückung
- Druckgradientenempfänger mit elastisch gelagerter Kapsel
- Perfekte Aufnahme von Vokalistinnen und Instrumenten
- Externe 36-52 V Phantomspeisung
- Beinhaltet hoch beanspruchbare Geräteaufhängung, ein Windschutz und einen Transportkoffer aus Aluminium
- Äußerst robuste Ausführung mit Metallgehäuse
- Qualitativ hochwertige Bauteile und die außergewöhnlich robuste Bauweise gewährleisten eine lange Lebensdauer.

# Betrieb des M1

## Energieversorgung des M1

Das M1 ist ein Großmembran-Kondensatormikrofon und arbeitet mit Phantomspeisung. Bei den meisten qualitativ hochwertigen Mischpulten, Mikrofonverstärkern und Festplattenrekordern ist die Phantomspeisung Standard. Fall notwendig kann auch eine externe Phantomspannungsversorgung benutzt werden. Das M1 erhält die Phantomspannung direkt über das MIC-Kabel, sobald es an ein Mischpult oder einen anderen Anschluss mit Phantomspannung angeschlossen wird. Die Spannungsversorgung erfolgt über den Mikrofoneingang. Die Spannung fließt sozusagen zusammen mit dem Audiosignal durch das Kabel. Die meisten Mischpulte verfügen über einen Schalter, mit dem die Phantomspeisung eingeschaltet wird, um vor allem sicherzustellen, dass diese eingeschaltet ist.

## Signalpegel einstellen

Wenn Sie das M1 an ein Mischpult oder einen Anschluss für Aufnahmen anschließen, stellen Sie bitte sicher, dass sich der Eingang als Mikrofoneingang funktiert. Überprüfen Sie außerdem, dass die Phantomspeisung aktiviert ist. Genauere Informationen dazu finden Sie im vorherigen Abschnitt "Energieversorgung des M1". Die meisten Mischpulte und Aufnahmegereäte mit annehmbarer Qualität verfügen über einen Mikrofoneingang mit Verstärkungsregelung. Die Verstärkungsregelung soll die Menge der guten Signale in Bezug auf Geräusche, die mit einem Mischpult verbunden sind, optimieren. Ein guter Mikrofonverstärker mit Verstärkungsregelung verfügt außerdem über eine Peak- oder Clip-LED. Um einen guten Signalpegel zu erhalten, stellen Sie das M1 vor die gewünschte akustische Quelle und erhöhen Sie den Verstärkungsregler langsam, bis die Peak-LED aufleuchtet. Danach drehen Sie den Trim-Regler herunter bis die LED aufhört zu leuchten. Bei den meisten Mischpulten ist es optimal, dass der Trim-Regler soweit wie möglich hochgeregelt wird, ohne dass die Peak-LED leuchtet.

## Platzierung des Mikrofons

Um die Klangqualität zu optimieren müssen Sie darauf achten, wie Sie das M1 in Bezug auf das Instrument oder den Vokalist, den Sie aufnehmen wollen, platzieren. Alle Mikrofone, insbesondere wenn es sich um ungerichtete oder Nierenmikrofone handelt, weisen ein Phänomen namens "Nahbesprechungseffekt" auf. Das ist ganz einfach. Bei dem Nahbesprechungseffekt handelt es sich um einen Wechsel des Frequenzbereiches eines Mikrofones, entsprechend der Position der Mikrofonkapsel in Bezug zur Klangquelle. Genauer gesagt heißt das, wenn Sie ein Nierenmikrofon direkt auf die Klangquelle halten (geradlinig), erhalten Sie den besten Frequenzbereich. Wenn Sie das Mikrofon jedoch leicht von der Klangquelle entfernen (Ausrichtung nicht geradlinig), nehmen Sie eine niedrige Frequenz wahr und der Klang des Mikrofones ist schwächer.



Für die meisten Vokalaufnahmen ist es günstig, das Mikrofon direkt vor den Künstler zu platzieren. Das Gleiche gilt für die Aufnahme von Instrumenten. Sie können jedoch einige verblüffende Berichtigungen vornehmen, indem Sie lediglich den Winkel der Kapsel zu der Klangquelle ändern. Diese Technik ist optimal für die Aufnahme eines Schlagzeuges, einer Akustikgitarre, eines Klaviers oder eines beliebigen anderen Instruments bei einer Liveaufnahme oder einer Bühnenaufnahme. Für die Aufnahmen von guten Klängen sind Erfahrung und Experimentierfreudigkeit wichtig, also los geht's!

## Popschutz

"Pop"-Laute entstehen, wenn die Mikrofonmembran bei der Aussprache von "P"-Lauten auf die ausgestoßene Luft des Vokalistens reagiert. Es gibt verschiedene Möglichkeiten, dieses Problem in den Griff zu bekommen, z.B. die Verwendung eines externen Popschutzes. Einige bekannte Ingenieure haben auf eine alte Nylonsocke vertraut, die auf einen Kleiderbügel gezogen wurde. Diese Variante hat eigentlich ganz gut funktioniert. Eine etwas sauberere Lösung ist der ICON PF-01-Popschutz. Sie können außerdem versuchen, das Mikrofon in einem leichten Winkel zur Achse zum Vokalistens zu stellen. Dies löst oft schon das Problem, ohne dass Sie einen externen Popschutz verwenden müssen.

## Montage des M1

Montieren Sie den M1 unter Beachtung der folgenden Schaubilder an der mitgelieferten Halterung.

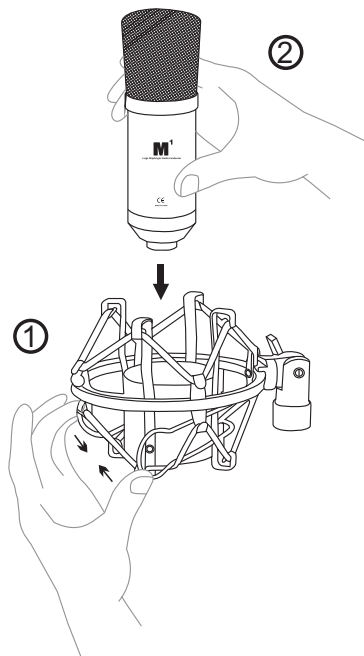

## ***Technische Daten***

Acoustical operating principle .....	Pressure gradient transducer
Directional pattern .....	Cardioid
Frequency range .....	20Hz – 20KHz
Sensitivity .....	-37dBV/Pa
Rated Impedance .....	200 Ohms
Min. load impedance .....	1000 Ohms
SPL .....	144dB
S/N ratio .....	78dB
Dynamic range .....	128dB
Power supply voltage .....	48V +/-3V
Current consumption .....	4mA
Weight (Microphone only) .....	0.25Kg (0.55lb)
(with suspension mount) .....	0.43Kg (0.95lb)
Dimensions .....	46mm (dia.) x 157mm (L)
	1.8" (dia.) x 6.2" (L)

## Wartung und Reparatur

Falls Ihr "M1" repariert werden muss, befolgen Sie bitte die nachstehenden Anweisungen.

Besuchen Sie unser Online-Hilfecenter unter <http://support.iconproaudio.com/hc/en-us> für Informationen, Erfahrungen und Downloads, wie z.B.

1. FAQ
2. Herunterladen
3. Erfahren Sie mehr
4. Forum

Sie werden auf diesen Seiten sehr oft Lösungen finden. Wenn Sie keine Lösung finden, erstellen

Sie mit unserem Online-ACS (Automatische Kundenunterstützung) ein Support-Ticket unter folgendem Link und unser technischer Kundenservice wird Ihnen so schnell wie möglich helfen. Rufen Sie <http://support.iconproaudio.com/hc/en-us> auf und melden Sie sich zum Einreichen eines Tickets an oder klicken Sie ohne Anmeldung auf „Submit a ticket“. Nachdem Sie ein Anfrageticket eingereicht haben, wird Sie unser Kundendienstteam so bald wie möglich bei der Lösung des Problems mit Ihrem iCON-Pro-Audio-Gerät unterstützen.

Einsenden von defekten Produkten zur Wartung:

1. Stellen Sie sicher, dass das Problem nicht durch einen Anwendungsfehler oder externe Systemgeräte verursacht wird.
2. Bewahren Sie diese Bedienungsanleitung bei sich auf und schicken Sie sie nicht mit, da sie für die Reparatur des Geräts nicht benötigt wird.
3. Packen Sie das Gerät in die Originalverpackung, einschließlich Registerkarte und Versandkarton. Dies ist sehr wichtig. Wenn Sie die Originalverpackung verloren haben, stellen Sie bitte sicher, dass das Gerät ordentlich verpackt ist. ICON übernimmt keine Verantwortung für Schäden, die durch fabrikfremde Verpackung entstehen.
4. Schicken Sie das Gerät an das technische Servicezentrum von ICON oder an die regionale Rücksendeadresse. Suchen Sie unsere Kundendienstcenter und Wartungsstellen der Distributoren unter dem folgenden Link:

Wenn Sie sich in Hongkong befinden  
Senden Sie das Produkt an:

**BÜRO ASIEN:**  
Unit F, 15/F., Fu Cheung Centre,  
No. 5-7 Wong Chuk Yueng Street, Fotan,  
Sha Tin, N.T., Hong Kong.

Wenn Sie sich in Europe befinden  
Senden Sie das Produkt an:

**Sound Service  
GmbH European  
Headquarter Moriz-Seeler-Straße  
3D-12489 Berlin  
Telephone: +49 (0)30 707 130-0  
Fax: +49 (0)30 707 130-189  
E-Mail: [info@sound-service.eu](mailto:info@sound-service.eu)**

Wenn Sie sich in North America befinden  
Senden Sie das Produkt an:

**North America  
Mixware, LLC – U.S. Distributor  
11070 Fleetwood Street – Unit F.  
Sun Valley, CA 91352; USA  
Tel.: (818) 578 4030  
[Contact: www.mixware.net/help](http://www.mixware.net/help)**

5. Für zusätzliche Informationen besuchen Sie bitte unsere Webseite unter:  
[www.iconproaudio.com](http://www.iconproaudio.com)

## Introducción

Gracias por haber adquirido el estudio de gran diafragma del micrófono de condensador M1 de ICON. Confiamos en que este producto le brindará años de vida útil satisfactoria. Sin embargo, si hay algo que no es de su total satisfacción, intentaremos por todos los medios solucionar el problema.

En estas páginas, encontrará una descripción detallada de las funciones de M1, instrucciones paso a paso para su conDiagramación y uso, y una lista completa de especificaciones.

Por favor registre el producto en nuestro sitio web en el siguiente enlace [www.iconproaudio.com/registration](http://www.iconproaudio.com/registration):

También encontrará la tarjeta de garantía. No olvide completarla y enviarla por correo para poder recibir soporte técnico. Debe enviarla a: [www.iconproaudio.com](http://www.iconproaudio.com). De este modo, podremos enviarle información actualizada acerca de este y otros productos de ICON en el futuro. Tal como sucede con la mayoría de los dispositivos electrónicos, le recomendamos conservar el embalaje original. En el caso poco probable de que deba devolver el producto para que reciba servicio, se requerirá que lo envíe en el embalaje original (o un equivalente razonable).

Con el cuidado adecuado su M1 funcionará sin problemas por muchos años. Le recomendamos registrar su número de serie en el espacio a continuación para futura referencia.

# **Registre su producto ICON Pro Audio en su cuenta personal**

## **1. Verifique el número de serie de su dispositivo**

Por favor vaya a <http://iconproaudio.com/registration> o escanee el código QR a continuación.



Introduzca el número de serie de su dispositivo y el resto de la información solicitada en la pantalla. Haga clic en "Submit".

Aparecerá un mensaje que muestra la información de su dispositivo, como el nombre del modelo y su número de serie - Haga clic en "Register this device to my account" o si ve cualquier otro mensaje, póngase en contacto con nuestro equipo de servicio postventa. equipo de servicio postventa.

## **2. Acceda a la página de su cuenta personal para un usuario existente o regístrese como un nuevo usuario**

Usuario existente: Por favor, entre en su página personal de usuario introduciendo su nombre de usuario y contraseña.

Usuario nuevo: Por favor, haga clic en "Sign Up" y rellene toda la información.

## **3. Descargue todos los materiales que sean de utilidad**

Todos los dispositivos registrados en su cuenta aparecerán en esta página. Cada producto será listado junto con todos sus archivos disponibles para su descarga, tales como controladores, firmware, manual del usuario en diferentes idiomas y software incluido, etc. Antes de comenzar la instalación del dispositivo, por favor, asegúrese de que ha descargado los archivos necesarios, como el controlador

## Características

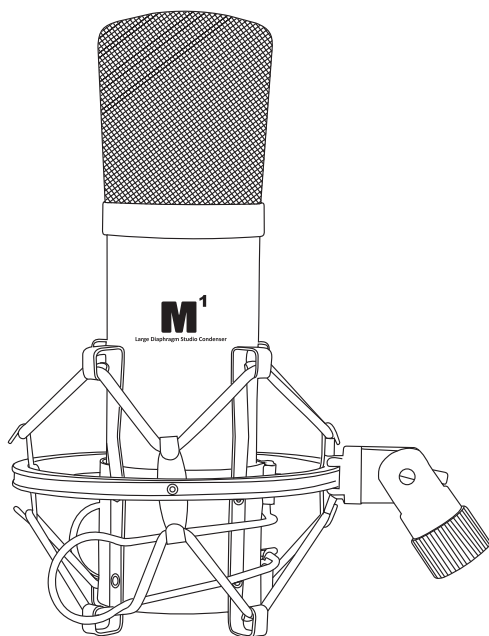

- Micrófono de condensador profesional de diafragma grande para una calidad de audio incomparable
- Ideal como micrófono principal y de soporte para las más diferentes situaciones de grabación
- Patrón de captación cardioide para una excelente separación de fuente de sonido y rechazo de retroalimentación
- Transductor de gradiente de presión con cápsula resistente a golpes
- Voces e instrumentos acústicos perfectos
- Operación externa con alimentación fantasma de 36 a 52 voltios
- Montaje de suspensión de alto rendimiento, protector contra viento y carcasa para transporte de aluminio incluidos
- Fabricación ultra resistente con cuerpo de metal fundido
- Los componentes de alta calidad y la fabricación excepcionalmente resistente aseguran una vida útil prolongada.

# Operación del M1

## Encendido del M1

El M1 es un micrófono de condensador de diafragma grande y, por lo tanto, necesita operarse por medio de la conexión a una fuente de alimentación fantasma. La alimentación fantasma es estándar en la mayoría de los mezcladores de calidad, preamplificadores de micrófono externo y grabadores de discos duros. Si es necesario, también puede utilizarse una fuente de alimentación fantasma externa. El M1 recibe la alimentación fantasma directamente de un cable de micrófono cuando se lo conecta a la entrada de un mezclador o de otro micrófono que incluya una fuente fantasma. De hecho, la alimentación se envía FUERA de la ENTRADA del micrófono, que acompaña silenciosamente a la señal de audio. La mayoría de los mezcladores tienen un interruptor para conectar la alimentación fantasma; por lo tanto, asegúrese de verificar que esté encendida.

## Ajuste del nivel de señal

Cuando el M1 se conecta a la entrada de un mezclador o de un grabador, asegúrese de que la entrada esté al nivel del micrófono. Asimismo, asegúrese de que la alimentación fantasma esté conectada como se explica en la sección anterior "Encendido del M1". La mayoría de los mezcladores y de los grabadores de calidad razonable ofrecerán una entrada de micrófono con control de recorte para micrófono (en general llamado Trim o Gain). El objetivo del control de recorte para micrófono es optimizar la cantidad de buena señal respecto a cualquier ruido asociado a la electrónica de los mezcladores. Un buen preamplificador de micrófono con Trim también tendrá un LED Peak o Clip. Para establecer un buen nivel en el micrófono, ajuste el M1 delante de la fuente de sonido deseada y levante lentamente el control de recorte para micrófono hasta que se encienda el LED Peak. Luego, baje el control de recorte del mezclador hasta que el LED no se encienda más. En la mayoría de los mezcladores, el ajuste ideal es que el control de recorte se aumente tanto como sea posible sin que se encienda el LED Peak.

## Ubicación del micrófono

A fin de maximizar la calidad de sonido, debe prestar especial atención a la ubicación de su M1 y a cómo se lo coloca respecto del instrumento o del vocalista con el que utilizará el micrófono. Todos los micrófonos, en especial los micrófonos unidireccionales o los cardioides, presentan un fenómeno conocido como "efecto de proximidad". En pocas palabras, el efecto de proximidad es un cambio resultante en la respuesta de frecuencia de un micrófono a partir de la posición de su cápsula en relación con la fuente de sonido. Específicamente, cuando usted apunta un micrófono cardioide directamente a la fuente de sonido (en el eje), obtendrá la mejor respuesta de frecuencia; no obstante, cuando comienza a apuntar el micrófono levemente hacia afuera (fuera del eje), advertirá que la frecuencia baja caerá y que el micrófono comenzará a sonar en forma más tenue.

Para la mayoría de las aplicaciones de voz, deseará colocar el micrófono directamente delante del artista. Lo mismo puede ocurrir al utilizar micrófonos con instrumentos. Sin embargo, puede hacer ajustes de equalización bastante asombrosos cambiando levemente el ángulo de la cápsula hacia la fuente de sonido. Ésta puede ser una técnica muy útil para capturar el sonido óptimo de una batería, de una guitarra acústica, de un piano o de otros instrumentos en una sala de grabación o en un estudio de sonido. Las pruebas y la experiencia son los mejores maestros a la hora de obtener buenos sonidos, por lo que ¡conéctese!

## Estallidos

El estallido (P-Popping) es ese sonido molesto que puede obtener cuando el diafragma del micrófono recibe un golpe de aire de un vocalista que pronuncia palabras con la letra "P". Existen algunas maneras de solucionar el problema, lo que incluye el uso de un filtro externo para estallidos. Algunos ingenieros famosos han recurrido a una media de nylon vieja sobre un gancho para ropa doblado, que de hecho funciona muy bien. Para una solución más prolija, pruebe el filtro para estallidos ICON PF-01. También puede intentar colocar el micrófono levemente fuera del eje (en un ángulo pequeño) respecto del vocalista. En general, esto puede solucionar el problema sin utilizar un filtro externo para estallidos.

## Instalación del M1

Instale su M1 en el montaje de suspensión provisto como muestran los diagramas a continuación

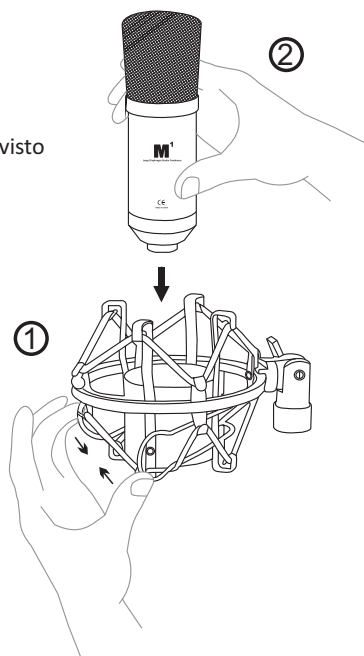



## ***Especificaciones***

Acoustical operating principle .....	Pressure gradient transducer
Directional pattern .....	Cardioid
Frequency range .....	20Hz – 20KHz
Sensitivity .....	-37dBV/Pa
Rated Impedance .....	200 Ohms
Min. load impedance .....	1000 Ohms
SPL .....	144dB
S/N ratio .....	78dB
Dynamic range .....	128dB
Power supply voltage .....	48V +/-3V
Current consumption .....	4mA
Weight (Microphone only) .....	0.25Kg (0.55lb)
(with suspension mount) .....	0.43Kg (0.95lb)
Dimensions .....	46mm (dia.) x 157mm (L)
	1.8" (dia.) x 6.2" (L)

## Servicio

Si su "M1" necesita recibir servicio, siga las instrucciones a continuación:

Consulte nuestro centro de ayuda en línea, en <http://support.iconproaudio.com/hc/en-us>, para obtener información, conocimiento y descargas disponibles, tales como

1. Preguntas frecuentes
2. Descargar
3. Conocer más
4. Foro

Muy a menudo, encontrará soluciones en dichas páginas. Si no encuentra una solución, cree un ticket de ayuda en nuestro ACS (Auto Customer Support - Ayuda Automática al Usuario) en el vínculo que se encuentra a continuación. Nuestro soporte técnico lo asistirá tan pronto como sea posible.

Ingrese en <http://support.iconproaudio.com/hc/en-us> y regístrese para enviar una nota de consulta, o haga clic en "Submit a ticket" sin necesidad de registrarse. Tan pronto como haya enviado su nota de consulta, nuestro equipo de asistencia lo ayudará a resolver el problema con su ICON ProAudio a la mayor brevedad posible

Para enviar a reparar productos defectuosos:

1. Asegúrese de que el problema no esté relacionado con un error de operación o dispositivos de un sistema externo.
2. Guarde este manual de propietario. Nosotros no lo necesitamos para reparar la unidad.
3. Embale la unidad en su embalaje original, inclusive la tarjeta y la caja. Esto es muy importante. Si perdió el embalaje, asegúrese de embalar la unidad de forma adecuada. ICON no se responsabiliza por daños ocasionados por embalaje que no sea de fábrica.
4. Envíe la unidad al centro de soporte técnico de ICON o a la oficina local de devolución autorizada. Vea nuestros centros de servicios y puntos de servicio al distribuidor en el vínculo que se encuentra a continuación:

Si se encuentra en Hong Kong  
Envíe el producto a:  
**OFICINA ASIA:**  
Unit F, 15/F., Fu Cheung Centre,  
No. 5-7 Wong Chuk Yueng Street, Fotan,  
Sha Tin, N.T., Hong Kong.

Si se encuentra en North America  
Envíe el producto a:  
**North America**  
Mixware, LLC – U.S. Distributor  
11070 Fleetwood Street – Unit F.  
Sun Valley, CA 91352; USA  
Tel.: (818) 578 4030  
Contact: [www.mixware.net/help](http://www.mixware.net/help)

Si se encuentra en Europe  
Envíe el producto a:  
**Sound Service**  
GmbH  
European  
Headquarter  
Moriz-Seeler-Straße  
3D-12489 Berlin  
Telephone: +49 (0)30 707 130-0  
Fax: +49 (0)30 707 130-189  
[E-Mail: info@sound-service.eu](mailto:info@sound-service.eu)

5. For additional update information please visit our website at:  
[www.iconproaudio.com](http://www.iconproaudio.com)

## はじめに

ICON M1スタジオラージダイアフラムコンデンサーマイクをお買い上げいただき、ありがとうございます。弊社はお客様に本製品を末永く御愛用いただけるものと確信いたしておりますが、万一お客様にご満足いただけない場合でも、ご満足いただけるよう努めて参ります。

本書には、M1の特徴、フロントパネル、サイドパネルの詳しい解説と、設定方法、使用方法、そして主要諸元が記載されています。

次のリンクのサイトから製品を登録してください：[www.iconproaudio.com/registration](http://www.iconproaudio.com/registration)：

また、同梱の製品保証書にご記入の上投函していただきますと、[www.iconproaudio.com](http://www.iconproaudio.com)にてオンラインサポートをご利用いただけるようになります。保証書のご送付後には、本製品のほか、ICON 製品に関する最新情報をお届けします。他の電子製品と同様、本製品につきましても御購入いただきました際の梱包材一式を保管していただきますようお願い申し上げます。万が一修理のため本製品を弊社に返送していただく必要がある場合は、製品ご購入時の梱包材（あるいはそれと同等の梱包材）が必要となります。

本製品は、適切に整備・お手入れをしていただければ、故障することなく末永くご利用いただけます。後日照会させていただくため、シリアルナンバーを下欄に控えていただけますよう、お願い申し上げます。

## お客様のアカウントでICON Pro Audio 製品をご登録ください

### 1. お使いのデバイスのシリアル番号を確認してください

<http://iconproaudio.com/registration> に進むか、下のQRコードをスキャンします。



画面に、お使いのデバイスのシリアル番号など、請求された情報を入力します。「Submit」をクリックします。

形式番号やシリアル番号などのデバイス情報を表示したポップアップウィンドウが現れます。「Register this device to my account」をクリックします。別のメッセージが表示された場合はアフターセールスサービスチームまでご連絡ください。

### 2. 既存ユーザーの方は、ご自分の個人アカウントページにログインします。未登録の方は新規ユーザーとして登録してください。

既存ユーザーの場合：ユーザー名とパスワードを記入して、個人ユーザーページにログインしてください。

新規ユーザーの場合：「Sign Up」をクリックして、情報をすべて記入してください。

### 3. 役に立つ資料をダウンロードする

このページのアカウントに、登録済みデバイスがすべて表示されます。製品ごとにドライバ、ファームウェア、各言語版のユーザーマニュアル、バンドルされたソフトウェアなどが表示されるので、これらをダウンロードすることができます。デバイスのインストールを開始する前に、ドライバなどの必要なファイルをダウンロードしておいてください。

## 機能

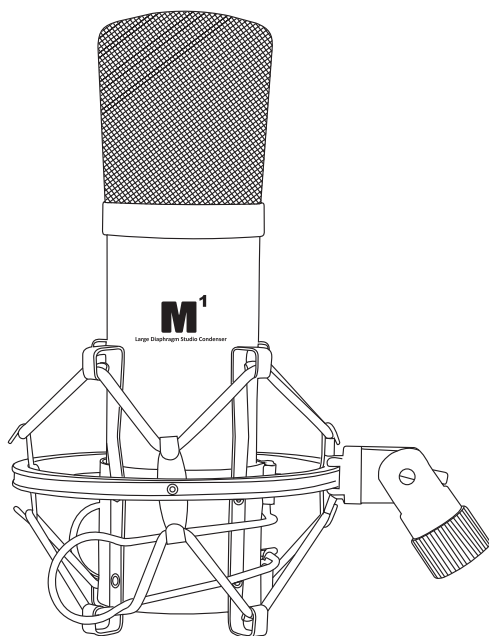

- 超高音質プロフェッショナル大口径ダイアフラム コンデンサー マイクロホン
- 各種の録音場面でメイン マイクロホンおよびサポートマイクロホンとして最適
- 音源を確実に分離してハウリングを防止するカーディオイド ピックアップパターン
- ショック マウント カプセルを搭載したプレッシャー グラジエント トランスデューサー
- ボーカルやアコースティック楽器に最適
- 36～52ボルト外部ファンタム電源により動作
- ヘビーデューティ サスペンション マウント、ウィンドスクリーン、アルミニウム製運搬ケースが付属
- 金属ダイキャストボディによる超高剛性構造
- 高品質コンポーネントを使用した寿命の長い超高剛性構造

# M1の使用方法

## M1の電源供給

M1は大口径ダイアフラムコンデンサーマイクロホンですので、ファンタム電源を接続して電源を供給する必要があります。ファンタム電源は、大部分の高級ミキサ、アウトボード マイクロホン プリアンプ、ハードディスク レコーダに標準装備されています。必要に応じて、外部ファンタム電源を使用することもできます。ファンタム電源を内蔵したミキサなどのマイクロホン入力にマイクロホンケーブルを接続すると、M1にファンタム電源が直接供給されます。電源は、音声信号に重畳されてマイクロホン入力から供給されます。大部分のミキサにはファンタム電源をオンにするスイッチが装着されていますので、必ずそれがオンになっていることを確認してください。

## 信号レベルの設定

M1をミキサまたはレコーダの入力に接続する際には、入力がマイクロホンレベルになっていることを確認してください。また、前項「M1の電源供給」で説明したように、ファンタム電源がオンになっていることを確認してください。大部分の良質なミキサやレコーダには、マイクロホン トリム（通常、トリムまたはゲインと呼ばれる）コントロールによるマイクロホン入力調整機能が付属しています。マイクロホン トリムの目的は、ミキサの電子回路で生ずるノイズに対する信号のレベルが良好になるように最適化することです。トリムが装着された良質なマイクロホン プリアンプには、ピークLEDまたはクリップLEDが装着されています。マイクロホン レベルを良好に設定するには、まず、希望の音源の前にM1をセットして、ピークLEDが点灯するまでMICトリムコントロールを徐々に上げていきます。次に、ピークLEDが点灯しなくなるまでミックス トリムコントロールを下げていきます。大部分のミキサでは、ピークLEDが点灯しない範囲内でできる限りトリム コントロールを高く設定することが理想的なセッティングとなります。

## マイクロホンの配置

音質を最大限に向上させるには、M1の配置、すなわち、収録しようとしている楽器やボーカリストに対してどのように配置すべきかに、十分な注意を払ってください。あらゆるマイクロホン、特に単一指向性（カーディオイド指向性）マイクロホンでは、「近接効果」と呼ばれる現象が発生します。近接効果とは、簡単に言えば、音源とマイクロホンカプセルとの相対位置によって、マイクロホンの周波数特性が変化することです。特に、カーディオイド指向性マイクロホンを音源に直接向けた場合（on-axis）、最良の周波数特性が得られますが、その向きをわずかにそらすと（off-axis）、低音が低下して、音が瘦せて聞こえるようになります。

大部分のボーカル用途では、ボーカリストのすぐ前にマイクロホンを配置するのが普通です。楽器の音を録る際にもこれが当てはまります。しかし、音源に対するカプセルの角度をわずかに変化させることによって、驚異的なイコライゼーション調整を行うことができます。これは、ライブな室内やサウンドステージで、ドラムキット、アコースティックギター、ピアノなどの楽器の音を最適に録音する上で非常に便利なテクニックです。良好な音を録るには、実験や経験がものを言いますから、いろいろトライしてください。

## Pポッピング

Pポッピングとは、ボーカリストがPの音が入った語を発音した際に、マイクロホンのダイアフラムに息がたくさん吹き込まれて、不快なボンという音が発生することを指しています。この対策例として、外部ポップフィルタを使用することが挙げられます。著名なエンジニアの中には、針金でできたハンガーを広げてその上にナイロンストッキングを張って使用する人がいますが、これは大変効果的です。見栄えをよくするには、ICON PF-01ポップフィルタをお使いください。また、マイクロホンの向きを、ボーカリストの口からわずかに外れた方向に配置してもよいでしょう。こうすれば、外部ポップフィルタを使用しなくても問題が解決することがあります。

## M1の配置

下図のように、付属のサスペンションマウントにM1をマウントしてください。

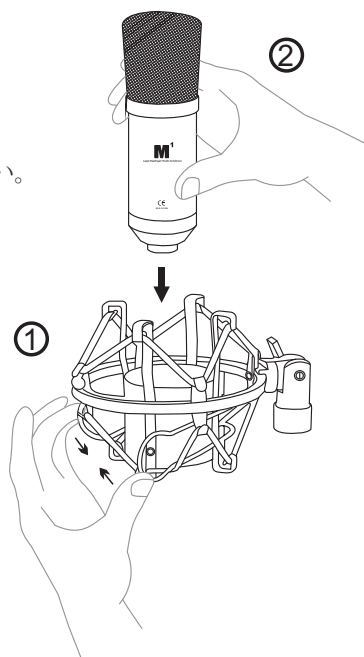

## 製品仕様

Acoustical operating principle .....	Pressure gradient transducer
Directional pattern .....	Cardioid
Frequency range .....	20Hz – 20KHz
Sensitivity .....	-37dBV/Pa
Rated Impedance .....	200 Ohms
Min. load impedance .....	1000 Ohms
SPL .....	144dB
S/N ratio .....	78dB
Dynamic range .....	128dB
Power supply voltage .....	48V +/-3V
Current consumption .....	4mA
Weight (Microphone only) .....	0.25Kg (0.55lb)
(with suspension mount) .....	0.43Kg (0.95lb)
Dimensions .....	46mm (dia.) x 157mm (L)
	1.8" (dia.) x 6.2" (L)



## 修理について

本製品の修理が必要な場合は、以下の手順に従ってください。

以下のような情報、知識、ダウンロードについては、当社のオンラインヘルプセンター(<http://support.iconproaudio.com/hc/en-us>)でご確認ください

1. FAQ (よくあるご質問)
2. ダウンロード
3. 詳細情報
4. フォーラム

必要な情報のほとんどが、こちらのページに記載されています。お探しの情報が見つからない場合は、下のリンクからオンライン ACS (自動カスタマーサポート) でサポートチケットを作成してください。当社のテクニカルサポートチームがお手伝いいたします。<http://support.iconproaudio.com/hc/en-us> にアクセスしてサインインし、チケットをお送りください。ただし、「Submit a ticket」をクリックするとサインインの必要はありません。

照会チケットをお送いただくと、弊社サポートチームが、ICON ProAudio デバイスの問題をでき限り早く解決できるようにお手伝いいたします。

不良品を修理・交換のために返送する場合:

1. 問題の原因が誤操作や外部システムデバイスではないことを確認してください。
2. 弊社にて修理の際、本書は不要ですので、お手元に保管してください。
3. 同梱の印刷物等や箱など、購入時の梱包材で本製品を梱包してください。梱包材がない場合は、必ず適切な梱包材で梱包してください。工場出荷時の梱包材以外の梱包材が原因で発生した損害について、弊社では責任を負いかねます。
4. 弊社サービスサポートセンターまたは地区内の正規サービスセンターに本製品を送付してください。下のリンクから、当社のサービスセンターおよび販売店の所在地をご覧ください:

香港にお住まいの場合は、  
製品をこちらまで返送してください:  
**ICON (Asia) Corp:**  
Unit F, 15/F., Fu Cheung Centre,  
No. 5-7 Wong Chuk Yueng Street, Fotan,  
Sha Tin, N.T., Hong Kong.

北米にお住まいの場合は、  
製品をこちらまで返送してください:  
**ICON Service Centre**  
611 Potomac PL Ste 102  
Smyrna, 37167-5655 Tennessee,  
United States  
Tel.: +1 615 540 989

ヨーロッパにお住まいの場合は、  
製品をこちらまで返送してください:  
**Sound Service**  
GmbH European  
Headquarter Moriz-Seeler-Straße  
3D-12489 Berlin  
Telephone: +49 (0)30 707 130-0  
Fax: +49 (0)30 707 130-189  
E-Mail: [info@sound-service.eu](mailto:info@sound-service.eu)

5. その他更新情報は、弊社ウェブサイト ([www.iconproaudio.com](http://www.iconproaudio.com)) をご覧ください。をご覧ください。

## Introduzione

La ringraziamo per aver scelto ICON M1 grande studio-diaframma del microfono a condensatore Siamo sicuri che questo dispositivo le fornirà eccellenti prestazioni per molti anni, ma nel caso in cui non sia completamente soddisfatto del Suo acquisto ce lo segnali e faremo tutto il possibile per soddisfare le Sue esigenze.

Le pagine che seguono elencano, in dettaglio, le caratteristiche dell' M1, istruzioni dettagliate per l'installazione ed uso, oltre a spiegazioni esaurienti.

Registrare il prodotto sul nostro sito web al seguente link  
[www.iconproaudio.com/ registration:](http://www.iconproaudio.com/registration)

In allegato troverà inoltre una cartolina di garanzia – si prega di compilarla ed inviarla per posta per poter ricevere supporto tecnico on-line dal sito [www.iconproaudio.com](http://www.iconproaudio.com). e ricevere informazioni aggiornate relative a questo ed altri prodotti ICON in futuro. Come per altri dispositivi elettronici, consigliamo vivamente di conservare l'imballaggio originale. Nell'improbabile caso che il prodotto dovesse essere restituito per una revisione, sarà necessario utilizzare l'imballaggio originale (o un altro equivalente).

Con una cura adeguata il Suo M1 funzionerà perfettamente per tantissimi anni. Si consiglia di scrivere il numero di serie nell'apposito spazio qui sotto per riferimenti futuri.

## **Registrate nel vostro account il prodotto ICON Pro Audio acquistato.**

### **1. Verificare il numero seriale del dispositivo**

Visitare la pagina <http://iconproaudio.com/registration> o fare la scansione del seguente codice QR



Inserire il numero seriale del dispositivo e le altre informazioni richieste dalla schermata. Fare clic su “Submit”.

Comparirà un messaggio in pop-up con le informazioni relative al dispositivo come il nome del modello e il numero seriale. Fare clic su “Register this device to my account”. Qualora non si visualizzi alcun messaggio, contattare la nostra assistenza post-vendita.

### **2. Accedere al proprio account personale se l’utente è già registrato. In caso di primo accesso, occorrerà registrarsi.**

Utente già registrato: Accedere alla propria pagina personale inserendo username e password.

Utente non registrato: Fare clic su “Sign Up” e completare con i propri dati.

### **3. Scaricare tutti i materiali utili**

Nella presente pagina verranno visualizzati tutti i dispositivi registrati nel proprio account. Ciascun prodotto verrà elencato insieme ai file disponibili come driver, firmware, manuale utente in diverse lingue, software bundle e altri materiali da scaricare. Assicurarsi di aver scaricato i file necessari come i driver prima di procedere all’installazione del dispositivo.

## Caratteristiche

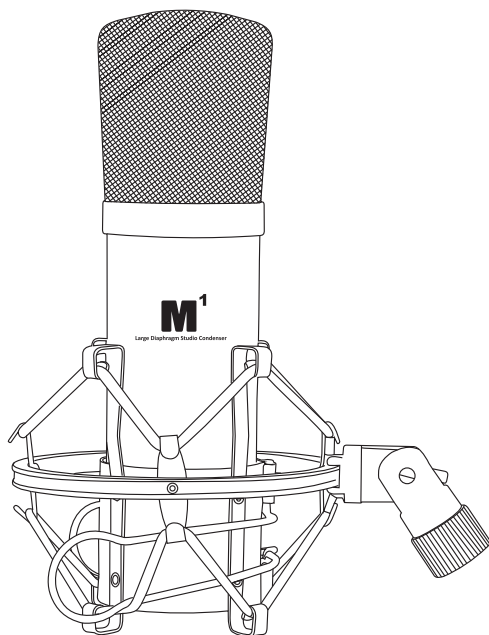

- Microfono a condensatore a diaframma largo professionale per una qualità audio senza limiti
- Ideale come microfono principale e di supporto per le più disparate situazioni di registrazione
- Schema cardioide per eccellente separazione della sorgente audio e resistenza al feedback
- Trasduttore di pressione gradiente con capsula antishock montata
- Canti perfetti e strumenti acustici
- Funzionamento con alimentazione fantasma a 36-52 V esterna
- Supporto sospensione resistente, schermo antivento e valigetta in alluminio inclusi
- Struttura ultra resistente con corpo pressofuso in metallo
- Componenti di elevata qualità e struttura dall'eccezionale resistenza assicurano una lunga durata.

## Uso dell'M1

### Alimentazione dell'M1

L'M1 è un microfono a condensatore a diaframma largo e quindi, per funzionare, ha bisogno di essere collegato a un'alimentazione fantasma. L'alimentazione fantasma è standard sulla maggior parte dei mixer di buona qualità, sui preamplificatori esterni e sui registratori a disco rigido. Se necessario, può anche essere usato un alimentatore fantasma esterno. L'M1 riceve l'alimentazione direttamente dal cavo microfonico, quando lo si collega ad un mixer o a un qualsiasi altro ingresso microfonico dotato di alimentazione fantasma. L'alimentazione esce dall'INGRESSO del microfono, procedendo parallelamente al segnale audio. Per attivare l'alimentazione fantasma, la maggior parte dei mixer dispone di un apposito interruttore, per cui controllate che sia stata attivata.

### Regolazione del livello del segnale

Quando collegate l'M1 all'ingresso di un mixer o di un registratore, accertatevi che si tratti di un ingresso a livello microfonico. Assicuratevi inoltre che l'alimentazione fantasma sia stata attivata, come illustrato nel precedente paragrafo "Alimentazione dell'M1". La maggior parte dei mixer e dei registratori di qualità ragionevole dispongono di ingressi microfonici con un controllo a trimmer (di solito chiamato Trim o Gain - Guadagno). Lo scopo di questo controllo è di ottimizzare la quantità di buon segnale rispetto a qualsiasi rumore associato all'elettronica del mixer. Un buon trimmer di preamplificatore microfonico deve essere dotato di un LED di PICCO o di CLIP. Per ottenere un buon livello per il microfono, mettete l'M1 di fronte alla sorgente sonora desiderata ed alzate lentamente il trimmer di controllo sul canale fino a vedere accendersi il LED di PICCO. A quel punto abbassatelo fino al livello in cui il LED non si accende più. Nella maggior parte dei mixer, la regolazione ideale è quella per cui il controllo di trimmer è il più alto possibile prima che si accenda il LED di CLIP.

### Posizionamento del microfono

Per ottenere la massima qualità sonora, bisogna porre grande attenzione a dove si posiziona l'M1 e a come lo si mette rispetto allo strumento o alla voce da riprendere. Tutti i microfoni, specialmente i microfoni unidirezionali o cardioidi esibiscono un fenomeno chiamato "effetto di prossimità". In termini davvero semplici, l'effetto di prossimità è il risultato del cambiamento della risposta in frequenza del microfono in base alla distanza della sua capsula rispetto alla sorgente sonora. Quando si punta un microfono cardiode direttamente verso la sorgente sonora (in asse), si ottiene la miglior risposta in frequenza e, quando si comincia a puntarlo in una direzione leggermente diversa (fuori asse), si nota che la risposta in alta frequenza diminuisce e che il suono del microfono diventa via via con più bassi.

Per la maggior parte delle applicazioni per la voce, sarà preferibile posizionare il microfono direttamente di fronte all'artista. Questo è valido anche per la ripresa degli strumenti. Tuttavia anche modificando leggermente l'angolo della capsula rispetto alla sorgente sonora, è possibile ottenere effetti di equalizzazione piuttosto sorprendenti. È una tecnica davvero utile che permette di catturare il suono ottimale da batterie, chitarre acustiche, pianoforti ed altri strumenti, sul palco o in ambienti dal vivo. Per ottenere bei suoni, l'esperienza e gli esperimenti sono i migliori maestri, per cui datevi da fare!

## P-Popping

Il "P-Popping" è quel noioso rumore di "pop" che si ottiene quando il diaframma del microfono riceve un getto d'aria da qualcuno che pronuncia parole che comprendono la lettera "P". È possibile risolvere il problema in diversi modi; uno di questi è l'uso di un filtro esterno anti-pop. Alcuni ingegneri famosi si sono affidati ad una vecchia calza in nylon installata su di una gruccia di metallo ripiegata, un sistema che in effetti lavora piuttosto bene. Per una soluzione più pulita, provare il filtro anti-pop ICON PF-01. Potete anche provare a posizionare il microfono leggermente fuori asse (angolandolo leggermente) rispetto al cantante. Spesso, potete risolvere il problema in questo modo senza l'uso di un filtro anti-pop esterno.

## Montaggio dell'M1

Montare l'M1 nel supporto a sospensione in dotazione come illustrato nelle immagini seguenti.

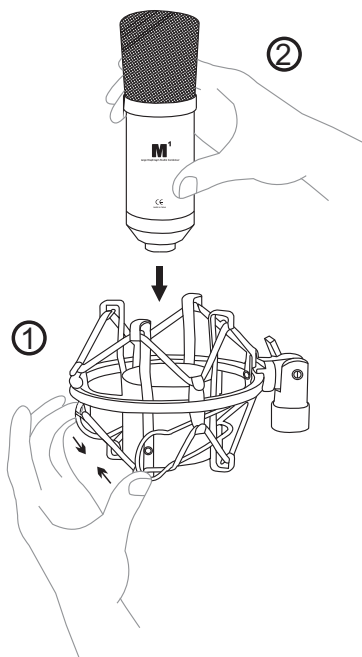

## ***Dati tecnici***

Acoustical operating principle .....	Pressure gradient transducer
Directional pattern .....	Cardioid
Frequency range .....	20Hz – 20KHz
Sensitivity .....	-37dBV/Pa
Rated Impedance .....	200 Ohms
Min. load impedance .....	1000 Ohms
SPL .....	144dB
S/N ratio .....	78dB
Dynamic range .....	128dB
Power supply voltage .....	48V +/-3V
Current consumption .....	4mA
Weight (Microphone only) .....	0.25Kg (0.55lb)
(with suspension mount) .....	0.43Kg (0.95lb)
Dimensions .....	46mm (dia.) x 157mm (L)
	1.8" (dia.) x 6.2" (L)

## Revisione

Se il Suo "M1" necessita di revisione, seguire le seguenti istruzioni.

Controllare il nostro centro assistenza online a

<http://support.iconproaudio.com/hc/en-us>, per informazioni, formazione e download come

1. FAQ
2. Download
3. Maggiori informazioni
4. Forum

Molto spesso si troveranno soluzioni su queste pagine. Se non si trova una soluzione, creare un ticket di assistenza nel nostro ACS (Assistenza Clienti Automatica) online al link seguente, e il nostro team di assistenza tecnica presterà assistenza appena possibile. Navigare a <http://support.iconproaudio.com/hc/en-us> e quindi inviare un ticket o fare clic su "Submit a ticket" senza la necessità di registrarsi. Non appena hai inviato una richiesta di ticket, il nostro team di assistenza ti assisterà nella risoluzione del problema con il proprio dispositivo ICON ProAudio quanto prima

Inviare i prodotti difettosi per assistenza:

1. Assicurarsi che il problema non sia dovuto ad errori da parte dell'operatore o dispositivi di sistemi esterni.
2. Tenere con sé questo Manuale del Proprietario. Non è necessario che accompagni il dispositivo per la riparazione.
3. Imballare il dispositivo nell'imballaggio originale, compresi il cartone terminale e la scatola. Questo è molto importante. Se ha perso l'imballaggio assicurarsi che il dispositivo sia imballato in modo idoneo. ICON non è responsabile per danni che si possono verificare con l'uso di imballaggi non di fabbrica.
4. Spedire al centro servizio tecnico di ICON o centro servizi locale autorizzato. È possibile trovare i nostri centri assistenza e i punti di assistenza del distributore al link seguente:

Se ci si trova a Hong Kong

Inviare il prodotto a:

UFFICIO ASIA:

Unit F, 15/F., Fu Cheung Centre,  
No. 5-7 Wong Chuk Yueng Street, Fotan,  
Sha Tin, N.T., Hong Kong.

Se ci si trova a Europa

Inviare il prodotto a:

ISound Service

GmbH European

Headquarter Moriz-Seeler-Straße

3D-12489 Berlin

Telephone: +49 (0)30 707 130-0

Fax: +49 (0)30 707 130-189

E-Mail: [info@sound-service.eu](mailto:info@sound-service.eu)

Se ci si trova a North America

Inviare il prodotto a:

North America

Mixware, LLC – U.S. Distributor

11070 Fleetwood Street – Unit F.

Sun Valley, CA 91352; USA

Tel.: (818) 578 4030

Contact: [www.mixware.net/help](http://www.mixware.net/help)

5. For additional update information please visit our website at:

[www.iconproaudio.com](http://www.iconproaudio.com)





天猫官方旗舰店



天猫店iconproaudio旗舰店

抖音号



抖音iCON艾音

哔哩哔哩



B站iCONProAudio

微信公众号



微信号iCON-PRO

官方售后QQ



4006311312.114.qq.com

中国地区用户

Twitter



[www.twitter.com/iconproaudio](http://www.twitter.com/iconproaudio)

Instagram



[www.instagram.com/iconproaudio](http://www.instagram.com/iconproaudio)

Facebook



[www.facebook.com/iconproaudio](http://www.facebook.com/iconproaudio)

Youtube



[www.youtube.com/iconproaudio](http://www.youtube.com/iconproaudio)

Website



[www.iconproaudio.com](http://www.iconproaudio.com)

Support



[support.iconproaudio.com](http://support.iconproaudio.com)

Dashboard



[iconproaudio.com/dashboard/](http://iconproaudio.com/dashboard/)

[www.iconproaudio.com](http://www.iconproaudio.com)