

MALIBU-212P

PORTABLE SPEAKER

ALTAVOZ PORTÁTIL

HAUT-PARLEUR PORTABLE

COLUNA PORTÁTIL



INSTRUCTION MANUAL/MANUAL DE USUARIO/
MODE D'EMPLOI/MANUAL DE INSTRUÇÕES

FONESTAR

DESCRIPTION

- High power and sound quality provided by its high-efficiency Class D amplifier.
- They integrate all the necessary elements for a live performance or talk: 2 wireless microphones (1 handheld and 1 headset), 2 microphone inputs, 1 auxiliary input, USB/SD/MP3 player, mixer, graphic equaliser, speaker and amplifier.
- Its trolley together with a rechargeable Li-ion battery of great capacity and autonomy, make it very versatile and adaptable to a multitude of uses.

CONTROLS AND FUNCTIONS

REAR PANEL

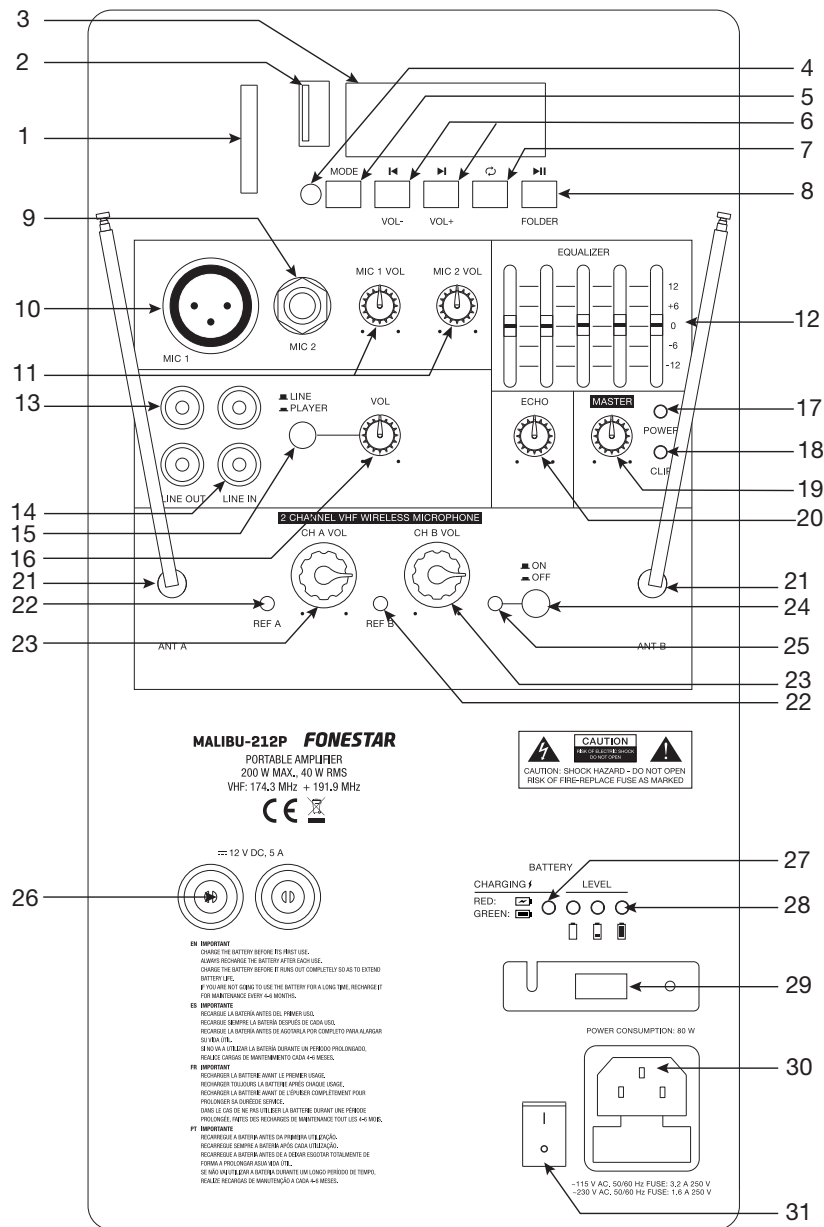

- 1.- SD memory card connection port.
- 2.- Connection port for USB storage devices.
- 3.- Information screen of the USB/SD/MP3 player module.
- 4.- Infrared receiver for the remote control.
- 5.- **MODE** : allows you to select between the different audio sources available.
- 6.- **◀ (VOL-) / ▶ (VOL+)**: a short press on these buttons allows you to skip to the previous/next audio track. A long press on these buttons allows you to decrease/increase the volume of the player.

- 7.- **↺** : allows you to change the play and repeat mode of the player (repeat all, repeat folder, repeat 1 and random play).
- 8.- **▶II (FOLDER)**: A short press on this button starts/pauses playback. A long press displays the folder in playback.
- 9.- **MIC 2**: microphone input 2, 6.3 mm jack plug.
- 10.- **MIC 1**: microphone input 1, XLR connector.
- 11.- **MIC 1 VOL, MIC 2 VOL**: volume controls for microphone inputs 1 and 2.
- 12.- 5-band graphic equaliser.
- 13.- **LINE OUT**: line level stereo output, 2 x RCA connectors.
- 14.- **LINE IN**: line level stereo auxiliary input, 2 x RCA connectors.
- 15.- Auxiliary input operation selector. Allows you to select between the LINE IN input and the player module.
- 16.- **VOL**: volume control of the line level input and USB/SD/MP3 player.
- 17.- **POWER**: portable amplifier power indicator light.
- 18.- **PEAK**: signal peak indicator light. It lights up when an input signal is detected with a level which is too high or when there is an excessive output level that may cause a fault.
- 19.- **MASTER**: output volume control of the final mix of all inputs.
- 20.- **ECHO**: control for the adjustment of the number of repetitions of the echo effect of the microphone inputs.
- 21.- Independent telescopic antennas for channels A and B.
- 22.- **REF A-B**: audio frequency signal level indicator lights.
- 23.- **CH A-B VOL**: volume controls for the wireless microphones.
- 24.- **ON/OFF**: switch to activate/deactivate the wireless microphone receiver modules.
- 25.- Indicator light for the wireless microphone receiver modules.
- 26.- External power supply terminals 12 V DC.
- 27.- Charging indicator lights. Illuminates Turns red during battery charging and green when the charging process is complete.
- 28.- Battery charge level indicators.
- 29.- Power supply voltage selector 115/230 V.
- 30.- Input for AC power cord connection.
- 31.- General on/off switch of the loudspeaker.

HAND-HELD MICROPHONE

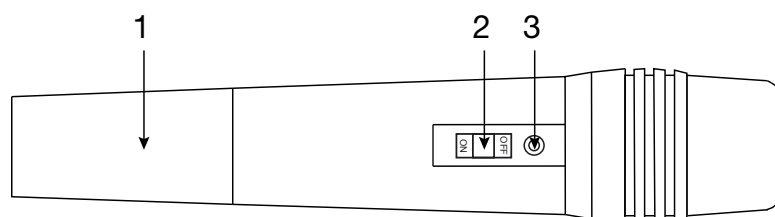

- 1.- Use two LR-6AA alkaline batteries.
- 2.- Operation switch. It has 3 positions, ON, STANDBY (central position) and OFF. Place it in the ON position for operation. Place the switch in the position STANDBY to save battery power and the microphone will turn on immediately when switching to ON.
- 3.- Battery indicator light. It will turn green when the charge level is correct and red when the batteries are low.

POCKET MICROPHONE

- 1.- Information screen.
- 2.- Battery holder. Use two LR-6AA alkaline batteries.
- 3.- Microphone input, 3.5 mm jack connector.
- 4.- Operation switch. It has 3 positions, ON 1, STANDBY (centre position) and OFF. Turn it to the ON position for operation. Set the switch to the STANDBY position to save battery power and the microphone will turn on immediately when the switch is turned ON.
- 5.- **BATT LOW:** operation and low battery indicator light. When the batteries are low, the indicator light will dim and it is advisable to change the batteries.
- 6.- Antenna

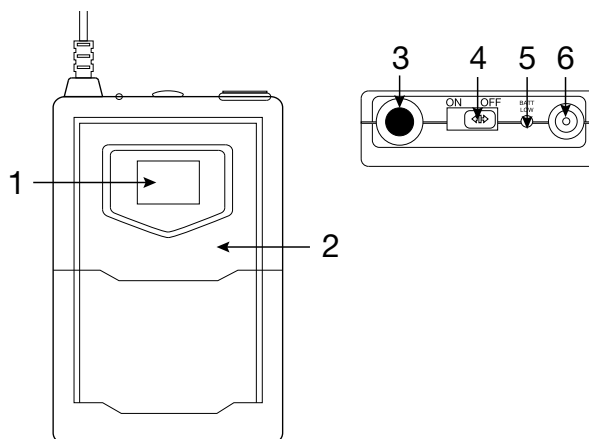

REMOTE CONTROL

- 1.- **EQ:** allows you to select between the different existing equalisations.
- 2.- **▶||:** start/pause playback.
- 3.- **CH-/CH+:** one press of these buttons allows you to go to the previous/next folder.
- 4.- **VOL -/VOL+:** MP3 player volume controls.
- 5.- **◀◀/▶▶:** a short press on these buttons allows you to skip to the previous/next audio track. A long press on these buttons allows you to rewind/fast forward the playback.
- 6.- **0-9:** numeric buttons for automatic selection of the desired audio track.
- 7.- **MODE:** allows you to select the desired audio source.
- 8.- **ENTER:** allows you to change the play and repeat mode of the player (repeat all, repeat folder, repeat 1 and random play).

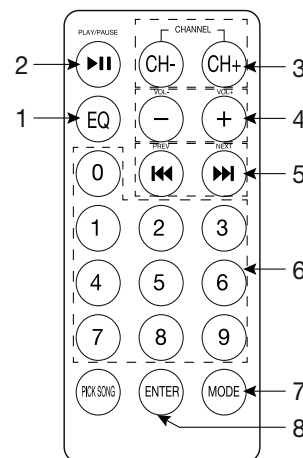

CONNECTION AND OPERATION

Before making any connections, make sure that all equipment is switched off and disconnected from the power supply socket.

The basic connections are as follows:

- 1.- Microphone inputs (MIC 1-2): connect microphones to this input. The inputs are balanced, for dynamic microphones with XLR connector and 6.3 mm jack.
- 2.- Audio source, it is possible to select between line input LINE IN or the player. To use the line input, connect an external sound source (CD player, audio player, etc.) to the input via 2 x RCA connectors and place the LINE/PLAYER selector without pressing. Otherwise, if you wish to use the player as a source, press the LINE/PLAYER selector and connect the device you wish to play to this module.
- 3.- Audio output (LINE OUT): connect the audio output signal to a recorder, amplifier, power amplifier or other loudspeaker. Line level output signal with 2 x RCA connectors.
- 4.- Turn on the amplifier with the switch located at the bottom of the rear panel. You can use the equipment powered directly from the mains or using the internal battery. If you make use of the battery when turning on the loudspeaker, the battery indicator lights will illuminate to indicate the battery level-charge. Check that it is charged before use.

TECHNICAL SPECIFICATIONS

MALIBU-212P	
FEATURES	Portable speaker. 2 VHF wireless microphones, 1 handheld and 1 head (191'900 MHz and 174'300 MHz respectively). USB/SD/MP3 player. Rechargeable Li-ion battery. Echo function and tone control. Trolley transport cart. Remote control. Hole in the base for 35 mm tube.
POWER	200 W maximum 40 W RMS
LOUDSPEAKERS	1 x 12" woofer 1 x 1" tweeter
INPUTS	2 mics, XLR and 6.3 mm jack 1 stereo auxiliary, 2 x RCA
OUTPUTS	1 stereo aux, 2 x RCA
POWER SUPPLY	230/115 V AC and 12 V DC Battery Li-ion 12.8 V, 8000 mAh Autonomy with rechargeable battery: 5 hours (volume at 50%) Battery charging time: 6.5 hours approximately Operative during charge
DIMENSIONS	390 x 580 x 300 mm depth
OPTIONAL	FAL-M12: carrying bag

SIMPLIFIED EU DECLARATION OF CONFORMITY

FONESTAR SISTEMAS S.A. hereby declares that the speaker MALIBU-212P complies with the Directive 2014/53/EU. The complete text of the EU Declaration of Conformity is available at the following internet address: fonestar.com/ES/MALIBU-212P

DESCRIPCIÓN

- Gran potencia y calidad de sonido proporcionada por su amplificador clase D de alta eficiencia.
- Integran todos los elementos necesarios para una actuación o charla en directo: 2 micrófonos inalámbricos (1 de mano y 1 de cabeza), 2 entradas de micrófonos, 1 auxiliar, reproductor USB/SD/MP3, mezclador, ecualizador gráfico, altavoz y amplificador.
- Su carro de transporte trolley junto a un batería recargable de Li-ion de gran capacidad y autonomía, lo hacen muy versátil y adaptable a multitud de usos.

CONTROLES Y FUNCIONES

PANEL POSTERIOR

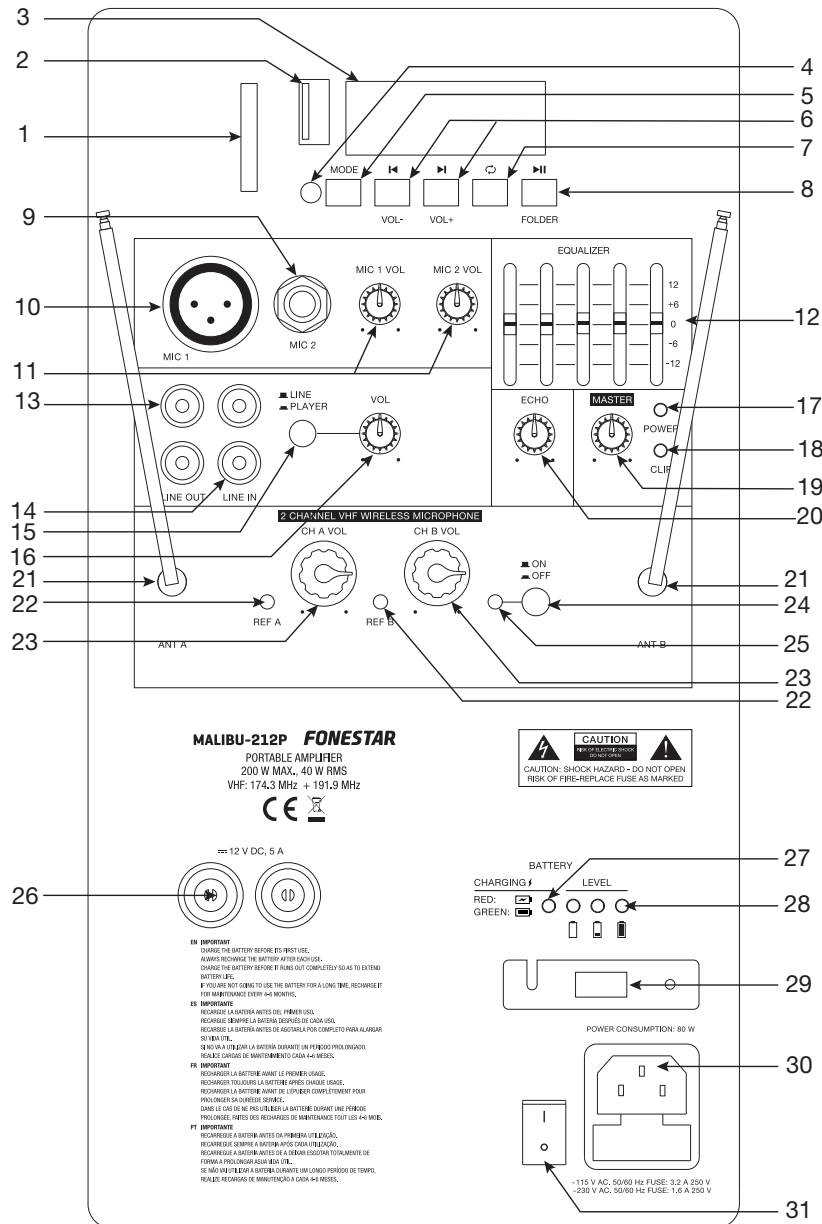

- 1.- Puerto de conexión de tarjetas de memoria SD.
- 2.- Puerto de conexión para dispositivos de almacenamiento USB.
- 3.- Pantalla de información del módulo reproductor USB/SD/MP3.
- 4.- Receptor de infrarrojos para el mando a distancia.
- 5.- **MODE:** permite seleccionar entre las diferentes fuentes de audio disponibles.
- 6.- **◀(VOL-) / ▶(VOL+):** una pulsación corta de estos botones permite pasar para la anterior/siguiente pista de audio. Una pulsación larga de estos botones permite disminuir/aumentar el volumen del reproductor.

- 7.- **↺**: permite cambiar el modo de reproducción y repetición del reproductor (repetir todo, repetir carpeta, repetir 1 y reproducción random).
- 8.- **▶II (FOLDER)**: una pulsación corta de este botón permite iniciar/pausar la reproducción. Una pulsación larga muestra la carpeta en reproducción.
- 9.- **MIC 2**: entrada de micrófono 2, conector jack 6'3 mm.
- 10.- **MIC 1**: entrada de micrófono 1, conector XLR.
- 11.- **MIC 1 VOL, MIC 2 VOL**: controles de volumen de las entradas de micrófono 1 y 2.
- 12.- Ecualizador gráfico de 5 bandas.
- 13.- **LINE OUT**: salida estéreo de nivel de línea, conectores 2 x RCA.
- 14.- **LINE IN**: entrada auxiliar estéreo de nivel de línea, conectores 2 x RCA.
- 15.- Selector de funcionamiento de la entrada auxiliar. Permite seleccionar entre la entrada LINE IN y el módulo reproductor.
- 16.- **VOL**: control de volumen de la entrada de nivel de línea y del reproductor USB/SD/MP3.
- 17.- **POWER**: indicador luminoso de encendido del amplificador portátil.
- 18.- **PEAK**: indicador luminoso de pico de señal. Se enciende cuando se detecta una señal de entrada con un nivel demasiado elevado o cuando hay un nivel de salida excesivo que puede provocar una avería.
- 19.- **MASTER**: control de volumen de salida de la mezcla final de todas las entradas.
- 20.- **ECHO**: control para el ajuste del número de repeticiones del efecto eco de las entradas de micrófono.
- 21.- Antenas telescópicas independientes de los canales A y B.
- 22.- **REF A-B**: indicadores luminosos de nivel de señal de radiofrecuencia.
- 23.- **CH A-B VOL**: controles de volumen de los micrófonos inalámbricos.
- 24.- **ON/OFF**: interruptor para activar/desactivar los módulos receptores de los micrófonos inalámbricos.
- 25.- Indicador luminoso de encendido de los módulos receptores de los micrófonos inalámbricos.
- 26.- Terminales de alimentación externa 12 V CC.
- 27.- Indicadores luminosos de carga. Se ilumina rojo durante la carga de la batería y verde cuando se ha completado el proceso de carga.
- 28.- Indicadores de nivel de carga de la batería.
- 29.- Selector de voltaje de alimentación 115/230 V.
- 30.- Entrada para conectar el cable de alimentación CA.
- 31.- Interruptor de encendido/apagado general del altavoz.

MICRÓFONO DE MANO

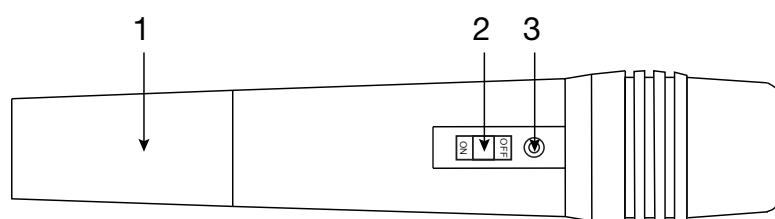

- 1.- Utilice dos pilas LR-6AA alcalinas.
- 2.- Interruptor de funcionamiento. Tiene 3 posiciones, ON encendido, STANDBY (posición central) y OFF apagado. Situelo en la posición ON para su funcionamiento. Coloque el interruptor en la posición STANDBY para ahorrar batería y el micrófono se encenderá de forma inmediata al pasar a la posición ON.
- 3.- Indicador luminoso de batería. Se encenderá de color verde cuando el nivel de carga sea correcto y rojo cuando las pilas tengan poca carga.

MICRÓFONO DE PETACA

- 1.- Pantalla de información.
- 2.- Portapilas. Utilice dos pilas LR-6AA alcalinas.
- 3.- Entrada de micrófono, conector jack 3'5 mm.
- 4.- Interruptor de funcionamiento. Tiene 3 posiciones, ON encendido, STANDBY (posición central) y OFF apagado. Situelo en la posición ON para su funcionamiento. Coloque el interruptor en la posición STANDBY para ahorrar batería y el micrófono se encenderá de forma inmediata al pasar a la posición ON.
- 5.- **BATT LOW:** indicador luminoso de funcionamiento y batería baja. Cuando las pilas tengan poca carga, el indicador luminoso de verá atenuado es recomendable cambiar las pilas.
- 6.- Antena.

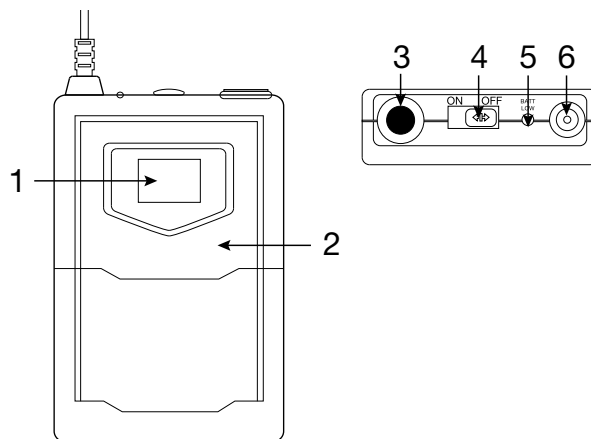

MANDO A DISTANCIA

- 1.- **EQ:** permite seleccionar entre las diferentes ecualizaciones existentes.
- 2.- **▶||:** inicia/pausa en la reproducción.
- 3.- **CH+/CH-:** una pulsación de estos botones permite ir a la carpeta anterior/siguiente.
- 4.- **VOL -/VOL+:** controles de volumen del reproductor MP3.
- 5.- **◀◀/▶▶:** una pulsación corta de estos botones permite pasar para la anterior/siguiente pista de audio. Una pulsación larga de estos botones permite realizar un retroceso/avance rápido de la reproducción.
- 6.- **0-9:** botones numéricos para seleccionar automáticamente la pista de audio deseada.
- 7.- **MODE:** permite seleccionar la fuente de audio deseada.
- 8.- **ENTER:** permite cambiar el modo de reproducción y repetición del reproductor (repetir todo, repetir carpeta, repetir 1 y reproducción random).

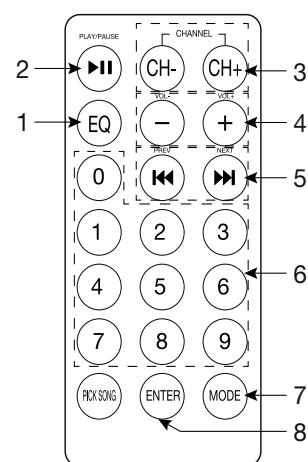

CONEXIÓN Y FUNCIONAMIENTO

Antes de realizar cualquier conexión asegúrese de que todos los equipos están apagados y desconectados de la toma de corriente de alimentación.

Las conexiones básicas son las siguientes:

- 1.- Entradas de micrófonos (MIC 1-2): conecte micrófonos a esta entrada. Las entradas son balanceadas, para micrófonos dinámicos con conector XLR y jack 6'3 mm.
- 2.- Fuente de audio, es posible seleccionar entre entrada de línea LINE IN o el reproductor. Para utilizar la entrada de línea, conecte a la entrada una fuente de sonido externa (reproductor de CD, reproductor de audio, etc) mediante conectores 2 x RCA y coloque el selector LINE/PLAYER sin pulsar. Si por el contrario, desea utilizar como fuente el reproductor pulse el selector LINE/PLAYER y conecte en este módulo el dispositivo que desee reproducir.
- 3.- Salida de audio (LINE OUT): conecte la señal de salida de audio a un grabador, amplificador, etapa de potencia u otra pantalla acústica. Señal de salida de nivel de línea con conectores 2 x RCA.
- 4.- Encienda el amplificador con el interruptor situado en la parte inferior del panel posterior. Puede utilizar el equipo alimentado directamente a la corriente o haciendo uso de la batería interna. Si hace uso de batería al encender el altavoz los indicadores luminosos de batería se encenderán indicando el nivel de carga, verifique que está cargado antes utilizarlo.

ESPECIFICACIONES TÉCNICAS

MALIBU-212P	
CARACTERÍSTICAS	Altavoz portátil. 2 micrófonos inalámbricos VHF, 1 de mano y 1 de cabeza (191'900 MHz y 174'300 MHz respectivamente). Reproductor USB/SD/MP3. Batería recargable de Li-ion. Función eco y control de tonos. Carro de transporte trolley. Mando a distancia. Orificio en la base para tubo de 35 mm.
POTENCIA	200 W máximo 40 W RMS
ALTAVOCES	1 woofer 12" 1 tweeter 1"
ENTRADAS	2 micros, XLR y jack 6'3 mm 1 auxiliar estéreo, 2 x RCA
SALIDAS	1 auxiliar estéreo, 2 x RCA
ALIMENTACIÓN	230/115 V CA y 12 V CC Batería Li-ion 12'8 V, 8000 mAh Autonomía con batería recargable: 5 horas (50% de volumen) Tiempo de carga de la batería: 6'5 horas aproximadamente Funcionamiento durante la recarga
MEDIDAS	390 x 580 x 300 mm fondo
ACCESORIOS	FAL-M12: bolsa de transporte

DECLARACIÓN UE DE CONFORMIDAD SIMPLIFICADA

Por la presente, FONESTAR SISTEMAS S.A. declara que el altavoz portátil MALIBU-212P es conforme con la Directiva 2014/53/UE. El texto completo de la declaración UE de conformidad está disponible en la dirección internet siguiente:
fonestar.com/MALIBU-212P

DESCRIPTION

- Grande puissance et qualité sonore grâce à son amplificateur de classe D à haut rendement.
- Ils intègrent tous les éléments nécessaires à une prestation en direct ou à une conférence : 2 microphones sans fil (1 à main et 1 casque), 2 entrées micro, 1 auxiliaire, lecteur USB/SD/MP3, mélangeur, égaliseur graphique, haut-parleur et amplificateur.
- Son chariot de transport ainsi qu'une batterie Li-ion rechargeable de grande capacité et autonomie, le rendent très polyvalent et adaptable à une multitude d'utilisations.

COMMANDES ET FONCTIONS

PANNEAU ARRIÈRE

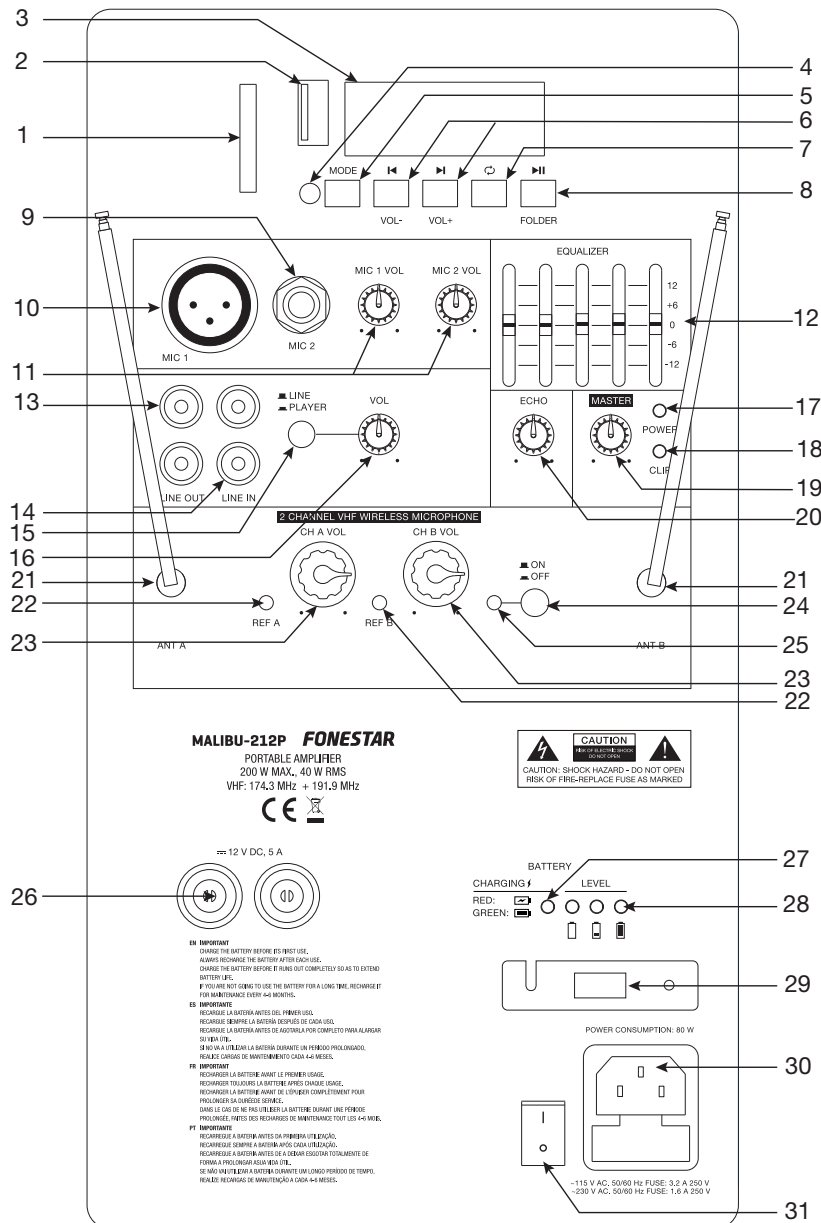

- 1.- Port de connexion de la carte mémoire SD.
- 2.- Port de connexion pour les périphériques de stockage USB.
- 3.- Écran d'information du module de lecture USB/SD/MP3.
- 4.- Récepteur infrarouge pour la télécommande.
- 5.- **MODE** : permet de choisir entre les différentes sources audio disponibles.
- 6.- **◀ (VOL-) / ▶ (VOL+)** : une brève pression sur ces boutons vous permet de passer à la piste audio précédente/suivante. Une pression longue sur ces boutons vous permet de diminuer/augmenter le volume du lecteur.
- 7.- **🔄** : permet de modifier le mode de lecture et de répétition du lecteur (répétition de tous, répétition du dossier, répétition 1 et lecture aléatoire).

- 8.- **►II (FOLDER)** : une courte pression sur ce bouton démarre/arrête la lecture. Une pression longue permet d'afficher le dossier en cours de lecture.
- 9.- **MIC 2** : entrée microphone 2, connecteur jack 6'3 mm.
- 10.- **MIC 1** : entrée micro 1, connecteur XLR.
- 11.- **MIC 1 VOL, MIC 2 VOL** : commandes de volume pour les entrées micro 1 et 2.
- 12.- Égaliseur graphique à 5 bandes.
- 13.- **LINE OUT** : sortie stéréo de niveau ligne, 2 x connecteurs RCA.
- 14.- **LINE IN** : entrée auxiliaire stéréo de niveau ligne, 2 x connecteurs RCA.
- 15.- Sélecteur de fonctionnement de l'entrée auxiliaire. Permet de choisir entre l'entrée LINE IN et le module de lecture.
- 16.- **VOL** : contrôle du volume de l'entrée de niveau ligne et du lecteur USB/SD/MP3.
- 17.- **POWER** : voyant d'alimentation de l'amplificateur portable.
- 18.- **PEAK** : témoin lumineux de crête de signal. Il s'allume lorsqu'un signal d'entrée avec un niveau trop élevé est détecté ou lorsqu'il y a un niveau de sortie excessif qui peut causer un défaut.
- 19.- **MASTER** : contrôle du volume de sortie du mixage final de toutes les entrées.
- 20.- **ECHO** : commande permettant de régler le nombre de répétitions de l'effet d'écho des entrées micro.
- 21.- Antennes télescopiques indépendantes pour les canaux A et B.
- 22.- **REF A-B** : indicateurs de niveau du signal radiofréquence.
- 23.- **CH A-B VOL** : commandes de volume des microphones sans fil.
- 24.- **ON/OFF** : interrupteur pour activer/désactiver les modules de réception des microphones sans fil.
- 25.- Témoin lumineux de mise sous tension des modules de réception des microphones sans fil.
- 26.- Bornes d'alimentation externe 12 V DC.
- 27.- Témoins lumineux de charge. Il s'allume en rouge pendant la charge de la batterie et en vert lorsque le processus de charge est terminé.
- 28.- Indicateurs de niveau de charge de la batterie.
- 29.- Sélecteur de tension d'alimentation 115/230
- 30.- Entrée pour le branchement du câble d'alimentation CA.
- 31.- Interrupteur général de mise en marche et d'arrêt du haut-parleur.

MICROPHONE À MAIN

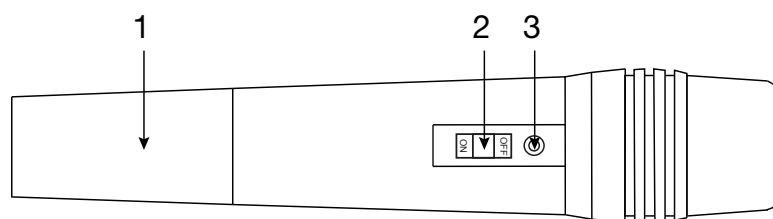

- 1.- Utilisez deux piles alcalines LR-6AA.
- 2.- Interrupteur de fonctionnement. Il a 3 positions, ON on, STANDBY (position centrale) et OFF off. Placez-la sur la position ON pour le fonctionnement. Placez l'interrupteur en position STANDBY pour économiser la batterie, et le microphone s'allume immédiatement lorsque vous passez en mode ON.
- 3.- Témoin lumineux de la batterie. Il devient vert lorsque le niveau de charge est correct et rouge lorsque les piles sont faibles.

MICROPHONE DE POCHE

- 1.- Écran d'information.
- 2.- Porte-piles. Utilisez deux piles alcalines LR-6AA.
- 3.- Entrée microphone, connecteur jack 3'5 mm.
- 4.- Interrupteur de fonctionnement. Il a 3 positions, ON 1 ON, STANDBY (position centrale) et OFF. Mettez-le sur la position ON pour le fonctionnement. Mettez l'interrupteur en position STANDBY pour économiser la batterie et le microphone s'allumera immédiatement lorsque l'interrupteur sera mis en position ON.
- 5.- **BATT LOW** : témoin de fonctionnement et de batterie faible. Lorsque les piles sont faibles, le témoin lumineux s'éteint, il est conseillé de changer les piles.
- 6.- Antenne.

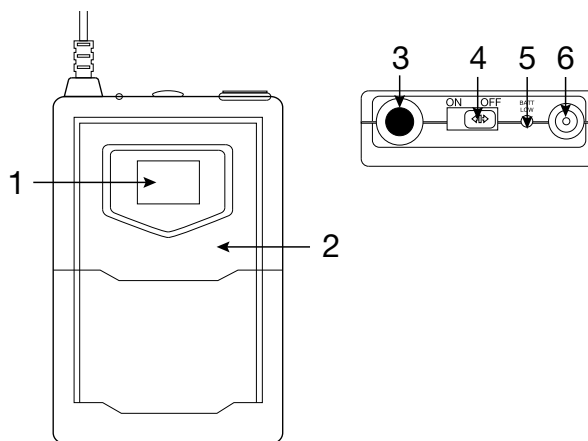

TÉLÉCOMMANDE

- 1.- **EQ** : permet de choisir parmi les différentes égalisations existantes.
- 2.- **▶||** : lance/arrête la lecture.
- 3.- **CH+/CH-** : une pression sur ces boutons vous permet d'aller au dossier précédent/suivant.
- 4.- **VOL -/VOL+** : commandes de volume du lecteur MP3.
- 5.- **◀◀ / ▶▶** : une courte pression sur ces boutons vous permet de passer à la piste audio précédente/suivante. Une pression longue sur ces boutons vous permet de rembobiner/avancer rapidement la lecture.
- 6.- **0-9** : touches numériques pour sélectionner automatiquement la piste audio souhaitée.
- 7.- **MODE** : permet de sélectionner la source audio souhaitée.
- 8.- **ENTER** : permet de changer le mode de lecture et de répétition du lecteur (répétition de tous, répétition du dossier, répétition 1 et lecture aléatoire).

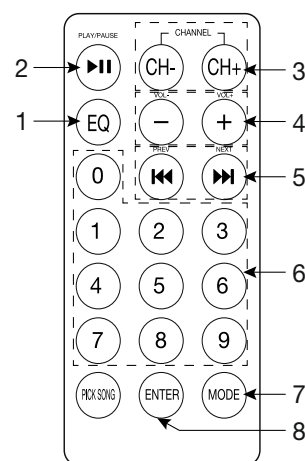

CONNEXION ET FONCTIONNEMENT

Avant d'effectuer toute connexion, assurez-vous que tous les équipements sont éteints et débranchés de la prise de courant.

Les connexions de base sont les suivantes :

- 1.- Entrées micro (MIC 1-2) : connectez des microphones à cette entrée. Les entrées sont symétriques, pour les microphones dynamiques avec connecteur XLR et jack 6'3 mm.
- 2.- Source audio, il est possible de choisir entre l'entrée ligne LINE IN ou le lecteur. Pour utiliser l'entrée ligne, connectez à l'entrée une source sonore externe (lecteur CD, lecteur audio, etc.) à l'aide de connecteurs 2 x RCA et placez le sélecteur LINE/PLAYER sans appuyer. Si, en revanche, vous souhaitez utiliser le lecteur comme source, appuyez sur le sélecteur LINE/PLAYER et connectez l'appareil que vous souhaitez lire à ce module.
- 3.- Sortie audio (LINE OUT) : connectez le signal de sortie audio à un enregistreur, un amplificateur, un amplificateur de puissance ou un autre haut-parleur. Signal de sortie de niveau ligne avec 2 connecteurs RCA.
- 4.- Mettez l'amplificateur sous tension à l'aide de l'interrupteur situé en bas du panneau arrière. Vous pouvez utiliser l'appareil en l'alimentant directement sur le secteur ou en utilisant la batterie interne. Si vous faites usage de lorsque vous allumez l'enceinte, les témoins lumineux de la batterie s'allument pour indiquer le niveau de la batterie. Vérifiez qu'il est chargé avant de l'utiliser.

SPÉCIFICATIONS TECHNIQUES

	MALIBU-212P
CARACTÉRISTIQUES	Haut-parleur portable. 2 microphones sans fil VHF, 1 à main et 1 casque (191'900 MHz et 174'300 MHz respectivement). Lecteur USB/SD/MP3. Batterie Li-ion rechargeable. Fonction d'écho et contrôle de la tonalité. Chariot de transport. Télécommande. Orifice dans la base pour le tube de 35 mm.
PUISSANCE	200 W maximum 40 W RMS
HAUTS-PARLEURS	1 woofer 12" 1 tweeter 1"
ENTRÉES	2 micros, XLR et jack 6'3 mm 1 auxiliaire stéréo, 2 x RCA
SORTIES	1 auxiliaire stéréo, 2 x RCA
ALIMENTATION	230/115 V CA et 12 V CC Batterie Li-ion 12'8 V, 8000 mAh Autonomie de la batterie rechargeable : 5 heures (volume à 50%) Temps de charge de la batterie : environ 6'5 heures Fonctionnement pendant la recharge
DIMENSIONS	390 x 580 x 300 mm profondeur
OPTIONNEL	FAL-M12: sac de transport

DÉCLARATION UE DE CONFORMITÉ SIMPLIFIÉE

Le soussigné FONESTAR SISTEMAS S.A. déclare par la présente que la colonne MALIBU-212P est conforme à la directive 2014/53/EU.
Le texte intégral de la déclaration de conformité est disponible à l'adresse internet suivante :
fonestar.com/ES/MALIBU-212P

DESCRIÇÃO

- Grande potência e qualidade de som proporcionadas pelo amplificador de alta eficiência de Classe D.
- Integra todos os elementos necessários para uma atuação ou conversa ao vivo: 2 microfones sem fios (1 de mão e 1 de cabeça), 2 entradas de microfona, 1 auxiliar, reproduzidor USB/SD/MP3, misturador, equalizador gráfico, altifalante e amplificador.
- O carrinho de transporte trolley, juntamente com uma bateria recarregável de Li-ion de alta capacidade e autonomia, torna-a muito versátil e adaptável a uma variedade de usos.

CONTROLOS E FUNÇÕES

PAINEL POSTERIOR

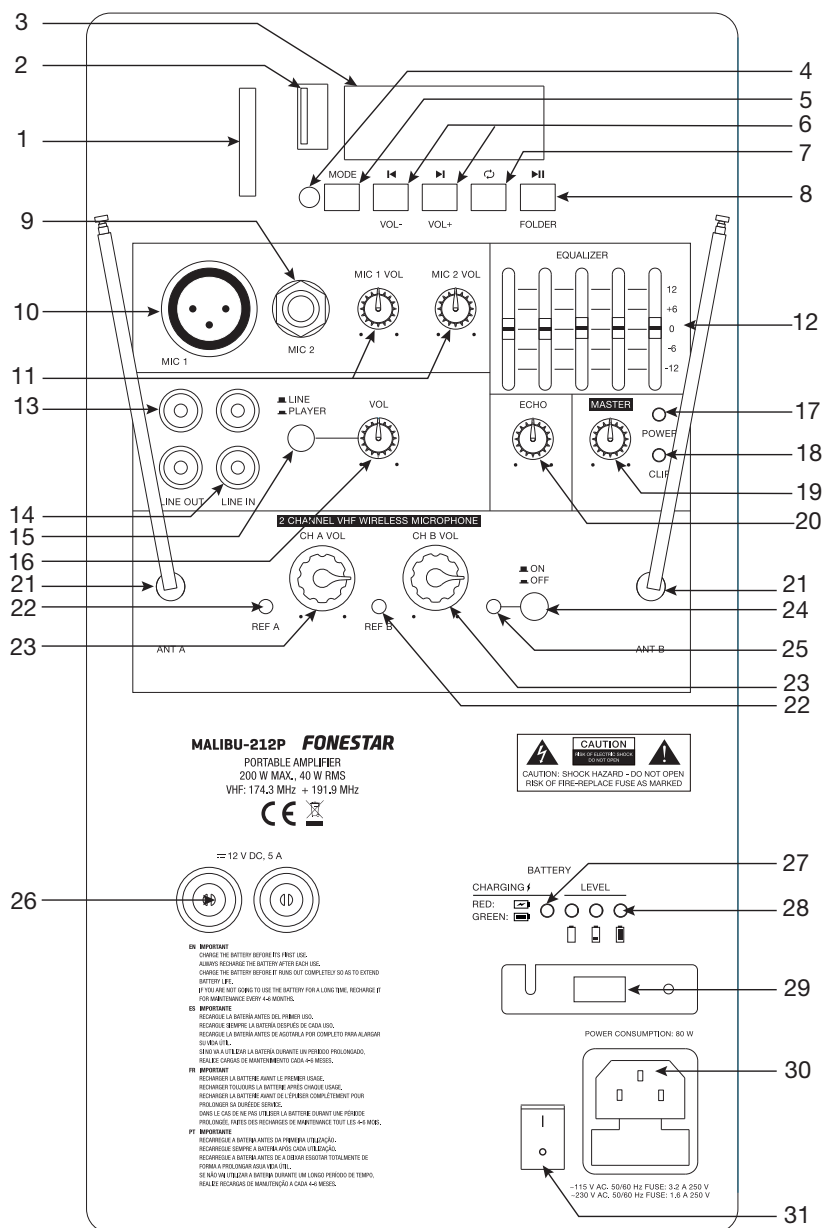

- 1.- Porta de ligação do cartões de memória SD.
- 2.- Porta de ligação para dispositivos de armazenamento USB.
- 3.- Ecrã de informação do módulo reproduzidor USB/SD/MP3.
- 4.- Recetor de infravermelhos para o comando à distância.
- 5.- **MODE** : permite seleccionar entre as diferentes fontes de áudio disponíveis.
- 6.- **◀ (VOL-) / ▶ (VOL+)**: um toque rápido nestes botões permite passar para a faixa de áudio anterior/seguinte. Um toque prolongado nestes botões permite diminuir/aumentar o volume do reproduzidor.
- 7.- **↺** : Permite alterar o modo de reprodução e repetição do leitor (repetir tudo, repetir pasta, repetir 1 e reprodução aleatória).

- 8.- **▶II (FOLDER):** um toque rápido neste botão inicia/pausa a reprodução. Um toque prolongado mostra a pasta em reprodução.
- 9.- **MIC 2:** entrada de microfone 2, conetor jack 6,3 mm.
- 10.- **MIC 1:** entrada de microfone 1, conetor XLR.
- 11.- **MIC 1 VOL, MIC 2 VOL:** controlos de volume para entradas de microfone 1 e 2.
- 12.- 5 equalizador gráfico de banda.
- 13.- **LINE OUT:** saída estéreo de nível de linha, 2 x conetores RCA.
- 14.- **LINE IN:** entrada auxiliar estéreo de nível de linha, 2 x conetores RCA.
- 15.- Seletor de funcionamento da entrada auxiliar. Permite selecionar entre a entrada LINE IN e o módulo reproduztor.
- 16.- **VOL:** controlo de volume da entrada de nível de linha e do reproduztor USB/SD/MP3.
- 17.- **POWER:** indicador luminoso de ativação do amplificador portátil.
- 18.- **PEAK:** indicador luminoso de pico de sinal. Acende-se quando é detetado um sinal de entrada com um nível demasiado elevado ou quando há um nível de saída excessivo que pode causar uma avaria.
- 19.- **MASTER:** controlo do volume de saída da mistura final de todas as entradas.
- 20.- **ECHO:** controlo para ajustar o número de repetições do efeito de eco das entradas do microfone.
- 21.- Antenas telescópicas independentes dos canais A e B.
- 22.- **REF A-B:** indicadores luminosos de nível de sinal de radiofrequência.
- 23.- **CH A-B VOL:** controlos de volume dos microfones sem fios.
- 24.- **ON/OFF:** interruptor para ativar/desativar os módulos recetores dos microfones sem fios.
- 25.- Indicador luminoso de ativação dos módulos recetores dos microfones sem fios.
- 26.- Terminais de alimentação externa 12 V CC.
- 27.- Indicadores luminosos de carga. Ficam vermelhos durante o carregamento da bateria e verdes quando o processo de carregamento está concluído.
- 28.- Indicadores de nível de carga da bateria.
- 29.- Seletor de voltagem tensão de alimentação 115/230 V.
- 30.- Entrada para ligar o cabo de alimentação CA.
- 31.- Interruptor para ligar/desligar a coluna.

MICROFONE DE MÃO

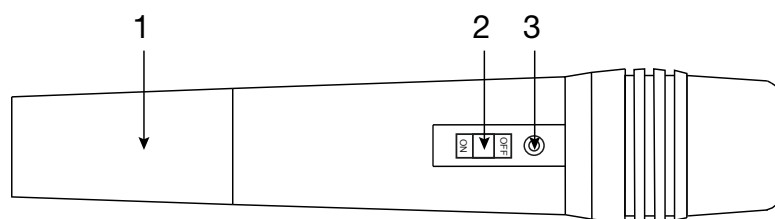

- 1.- Utilize duas pilhas alcalinas LR-6AA.
- 2.- Interruptor de funcionamento. Tem 3 posições, ON ligado, STANDBY (posição central) e OFF desligado. Coloque na posição ON para começar a usar. Coloque o interruptor na posição Wm STANDBY para poupar bateria, e o microfone liga-se imediatamente quando se muda para ON.
- 3.- Indicador luminoso indicadora de bateria. Ficará verde quando o nível de carga estiver correto e vermelho quando as pilhas estiverem fracas.

MICROFONE PORTATIL

- 1.- Ecrã de informação.
- 2.- Compartimento para pilhas. Utilizar duas pilhas LR-6AA alcalinas.
- 3.- Entrada de microfona, conector jack 3,5 mm.
- 4.- Interruptor de funcionamento. Tem 3 posições, ON 1 ON ligado, STANDBY (posição central) e OFF desligado. Coloque na posição ON para começar a usar. Coloque o interruptor na posição STANDBY para poupar bateria e o microfona liga-se imediatamente quando se muda para ON.
- 5.- **BATT LOW:** indicador luminoso de funcionamento e de bateria fraca. Quando as pilhas estiverem fracas, o indicador luminoso ficará mais atenuado, sendo aconselhável mudar as pilhas.
- 6.- Antena.

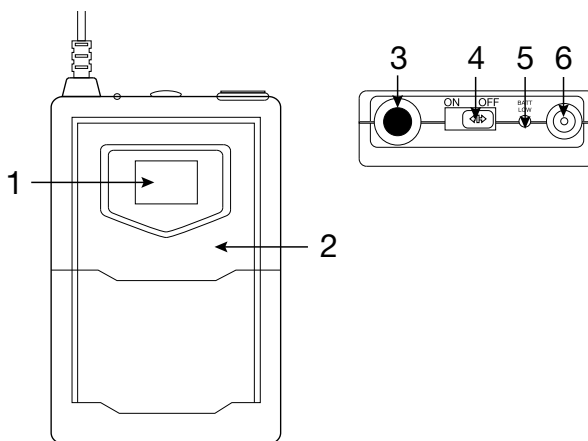

COMANDO À DISTÂNCIA

- 1.- **EQ:** permite seleccionar entre as diferentes equalizações existentes.
- 2.- **▶▶:** inicia/pausa a reprodução.
- 3.- **CH-/CH+:** um toque nestes botões permite ir para a pasta anterior/seguinte.
- 4.- **VOL -/VOL+:** controlos de volume do reproduzidor MP3.
- 5.- **◀◀/▶▶:** um toque rápido nestes botões permite passar para a faixa de áudio anterior/seguinte. Um toque prolongado nestes botões permite /avançar/ recuar rapidamente na reprodução.
- 6.- **0-9:** botões numéricos para seleccionar automaticamente a faixa de áudio desejada.
- 7.- **MODE:** permite seleccionar a fonte de áudio desejada.
- 8.- **ENTER:** permite alterar o modo de reprodução e repetição do reproduzidor (repetir tudo, repetir pasta, repetir 1 e reprodução aleatória).

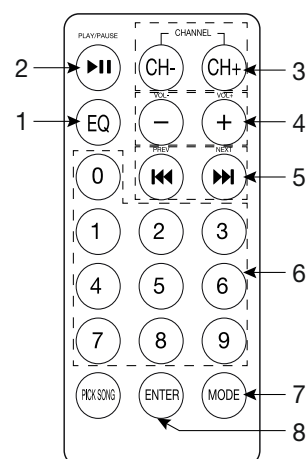

LIGAÇÃO E FUNCIONAMENTO

Antes de efetuar qualquer ligação, certifique-se de que todos os equipamentos estão desativados e desligados da eletricidade.

As ligações básicas são as seguintes:

- 1.- Entradas de microfones (MIC 1-2): ligar microfones a esta entrada. As entradas são balanceadas, para microfones dinâmicos com conector XLR e jack 6,3 mm.
- 2.- Fonte de áudio, é possível seleccionar entre a entrada de linha LINE IN ou o reproduzidor. Para utilizar a entrada de linha, ligue à entrada uma fonte de som externa (reproduzidor de CD, reproduzidor de áudio, etc.) por meio de conectores 2 x RCA e coloque o seletor LINE/PLAYER sem pressionar. Se, por outro lado, quiser utilizar o reproduzidor como fonte, pressione no seletor LINE/PLAYER e ligue o dispositivo que pretende reproduzir a este módulo.
- 3.- Saída de áudio (LINE OUT): ligue o sinal de saída de áudio a um gravador, amplificador, amplificador de potência ou outra coluna. Sinal de saída de nível de linha com conectores 2 x RCA.
- 4.- Ligue o amplificador com o interruptor localizado na parte inferior do painel posterior. Pode utilizar o equipamento alimentado diretamente pela rede elétrica ou utilizando a bateria interna. Se usar a bateria, ao ligar a coluna, os indicadores luminosos de bateria irão acender-se para indicar o nível da bateria. Verifique se está carregada antes de utilizar.

ESPECIFICAÇÕES TÉCNICAS

	MALIBU-212P
CARACTERÍSTICAS	Coluna portátil. 2 microfones sem fios de mão VHF, 1 de mão e 1 de cabeça (191'900 MHz e 174'300 MHz respetivamente). Reprodutor USB/SD/MP3. Bateria recarregável. Função eco e controlo de tons. Carrinho de transporte trolley. Comando à distância. Orifício na base para tubo de 35 mm.
POTÊNCIA	200 W máximo 40 W RMS
ALTIFALANTES	1 woofer 12" 1 tweeter 1"
ENTRADAS	2 micros, XLR e jack de 6,3 mm 1 auxiliar estéreo, 2 x RCA
SAÍDAS	1 auxiliar estéreo, 2 x RCA
ALIMENTAÇÃO	230/115 V CA e 12 V CC Bateria Pb 12 V, 7,5 Ah Autonomia com bateria recarregável: 3 horas Tempo de carga da bateria: 8 horas aproximadamente Funcionamento durante a recarga
MEDIDAS	390 x 580 x 300 mm de profundidade
ACESSÓRIOS	FAL-M12: bolsa de transporte

DECLARAÇÃO UE DE CONFORMIDADE SIMPLIFICADA

A abaixo assinada, FONESTAR SISTEMAS S.A. declara que a coluna MALIBU-212P está em conformidade com a Diretiva 2014/53/UE. O texto integral da declaração de conformidade está disponível no seguinte endereço de internet: fonestar.com/ES/MALIBU-212P

www.fonestar.com